

# BLACK+ DECKER™

INSTRUCTION MANUAL  
CATALOG NUMBER  
PP610

## POLE SAW

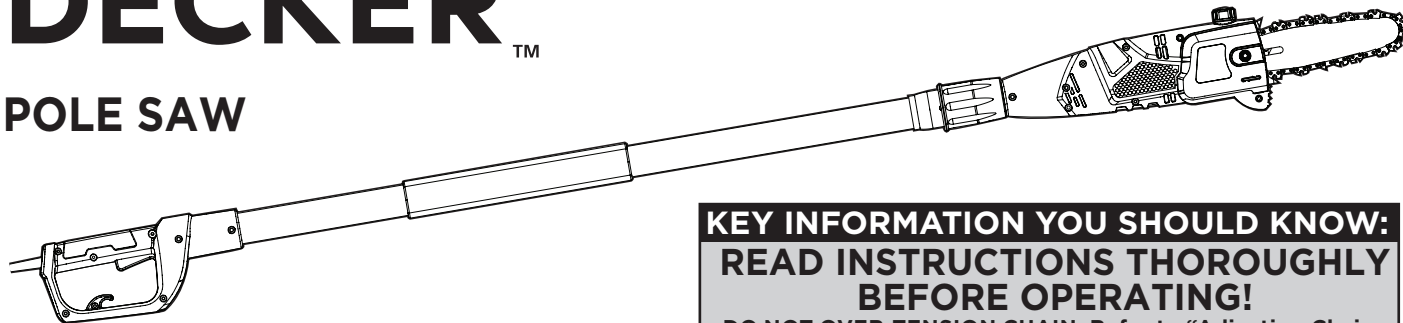

**KEY INFORMATION YOU SHOULD KNOW:  
READ INSTRUCTIONS THOROUGHLY  
BEFORE OPERATING!**

- DO NOT OVER-TENSION CHAIN. Refer to "Adjusting Chain Tension" for proper method of tensioning chain.
- Retighten chain frequently during first two hours of use.

**Thank you for choosing BLACK+DECKER!**

**PLEASE READ BEFORE RETURNING THIS PRODUCT FOR ANY REASON.**

If you have a question or experience a problem with your BLACK+DECKER purchase, go to <http://www.blackanddecker.com/instantanswers>  
If you can't find the answer or do not have access to the Internet, call 1-800-544-6986 from 8 a.m. to 5 p.m. EST Mon. - Fri. to speak with an agent. Please have the catalog number available when you call.

**SAVE THIS MANUAL FOR FUTURE REFERENCE.**

VEA EL ESPAÑOL EN LA CONTRAPORTADA. INSTRUCTIVO DE OPERACIÓN, CENTROS DE SERVICIO Y PÓLIZA DE GARANTÍA. ADVERTENCIA: LÉASE ESTE INSTRUCTIVO ANTES DE USAR EL PRODUCTO.

To register your new product, call 1-800-544-6986 or visit [www.BlackandDecker.com/NewOwner](http://www.BlackandDecker.com/NewOwner)

## SAFETY GUIDELINES - DEFINITIONS

It is important for you to read and understand this manual. The information it contains relates to protecting YOUR SAFETY and PREVENTING PROBLEMS. The symbols below are used to help you recognize this information.

**⚠ DANGER:** Indicates an imminently hazardous situation which, if not avoided, will result in death or serious injury.

**⚠ WARNING:** Indicates a potentially hazardous situation which, if not avoided, could result in death or serious injury.

**⚠ CAUTION:** Indicates a potentially hazardous situation which, if not avoided, may result in minor or moderate injury.

**CAUTION:** Used without the safety alert symbol indicates a potentially hazardous situation which, if not avoided, may result in property damage.

## IMPORTANT SAFETY RULES

### SAVE THESE INSTRUCTIONS READ AND UNDERSTAND ALL INSTRUCTIONS.

**⚠ WARNING:** When using electric gardening appliances, basic safety precautions should always be followed to reduce the risk of fire, electric shock, and personal injury, including the following:

**⚠ WARNING:** For safe operation read and understand owner's manual.

- **Avoid Dangerous Environment.** Don't use pole saw in damp or wet locations.
- **Don't Use In Rain.**
- **Keep Children Away.** All visitors should be kept at a distance from work area.
- **Dress Properly.** Do not wear loose clothing or jewelry. They can be caught in moving parts. Use of rubber gloves and substantial footwear is recommended when working outdoors. Wear protective hair covering to contain long hair.
- **Use Safety Glasses.** Always use face or dust mask if operation is dusty.
- **Use Right Appliance.** Do not use pole saw for any job except that for which it is intended.
- **Ground Fault Circuit Interrupter (GFCI) protection should be**

**provided on the circuit(s) or outlet(s) to be used for the pole saw.** Receptacles are available having built-in GFCI protection and may be used for this measure of safety.

- **⚠ WARNING:** To reduce the risk of electric shock, use only with an extension cord intended for outdoor use, such as an extension cord of cord type SW-A, SOW-A, STW-A, STOW-A, SJW-A, SJOW-A, SJTW-A, or SJTOW-A.
- **Extension Cord.** Make sure your extension cord is in good condition. When using an extension cord, be sure to use one heavy enough to carry the current your product will draw. An undersized extension cord will cause a drop in line voltage resulting in loss of power and overheating. **The following table,** shows the correct size to use depending on cord length and nameplate ampere rating. If in doubt, use the next heavier gage. The smaller the gage number, the heavier the cord.

Volts	Minimum Gauge for Cord Sets			
	Total Length of Cord in Feet			
120V	0-25	26-50	51-100	101-150
240V	0-50	51-100	101-200	201-300
Ampere Rating				
More Than		Not more Than		American Wire Gauge
0	-	6	18	16
6	-	10	18	16
10	-	12	16	14
12	-	16	14	12
				Not Recommended

- To reduce the risk of disconnection of pole saw cord from the extension cord during operating make a knot as shown in **Figure below.**

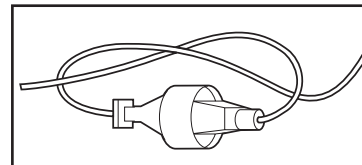

- Use the extension cord retainer (15) described in this manual.
- **Avoid Unintentional Starting.** Do not carry plugged-in pole saw with finger on switch. Be sure switch is off when plugging in.
- **Do not Abuse Cord.** Never carry pole saw by cord or yank it to disconnect from receptacle. Keep cord from heat, oil, and sharp edges.
- **Do not grasp the exposed cutting blades or cutting edges when picking up or holding the pole saw.**
- **Do Not Force Pole Saw.** It will do the job better and with less likelihood of a risk of injury at the rate for which it was designed.
- **Do Not Overreach.** Keep proper footing and balance at all times.
- **Stay Alert.** Watch what you are doing. Use common sense. Do not operate pole saw when you are tired.
- **Disconnect Pole saw.** Disconnect the pole saw from the power supply when not in use, before servicing, when changing accessories such as chains, and the like.
- **Store Idle Pole saws Indoors.** When not in use, pole saw should be stored indoors in dry, and high or locked-up place out of reach of children.
- **Maintain Pole saw With Care.** Keep cutting edge sharp and clean for best performance and to reduce the risk of injury. Follow instructions for lubricating and changing accessories. Inspect pole saw cord periodically, and if damaged, have it repaired by an authorized service facility. Inspect extension cords periodically and replace if damaged. Keep handles dry, clean, and free from oil and grease.
- **Check Damaged Parts.** Before further use of the pole saw, a guard or other part that is damaged should be carefully checked to determine that it will operate properly and perform its intended function. Check for alignment of moving parts, binding of moving parts, breakage of parts, mounting, and any other condition that may affect its operation. A guard or other part that is damaged should be properly repaired or replaced by an authorized service center unless indicated elsewhere in this manual.

## SAVE THESE INSTRUCTIONS

### SPECIFIC SAFETY RULES

#### Electrical safety

This tool is double insulated; therefore no grounding wire is required. Always check that the power supply corresponds to the voltage on the rating plate.

- Ground Fault Circuit Interrupter (GFCI) protection should be provided on the circuit(s) or outlet(s) to be used for the gardening appliance.

Receptacles are available having built-in GFCI protection and may be used for this measure of safety.

**⚠ WARNING: Some dust created by power sanding, sawing, grinding, drilling, and other construction activities contains chemicals known to cause cancer, birth defects or other reproductive harm.**

**Some examples of these chemicals are:**

- lead from lead-based paints,
- crystalline silica from bricks and cement and other masonry products, and
- arsenic and chromium from chemically-treated lumber. (CCA)

Your risk from these exposures varies, depending on how often you do this type of work. To reduce your exposure to these chemicals: work in a well ventilated area, and work with approved safety equipment, such as those dust masks that are specially designed to filter out microscopic particles.

- **Avoid prolonged contact with dust from power sanding, sawing, grinding, drilling, and other construction activities. Wear protective clothing and wash exposed areas with soap and water.** Allowing dust to get into your mouth, eyes, or lay on the skin may promote absorption of harmful chemicals.

**⚠ WARNING: Use of this tool can generate and/or disburse dust, which may cause serious and permanent respiratory or other injury.** Always use NIOSH/OSHA approved respiratory protection appropriate for the dust exposure. Direct particles away from face and body.

**⚠ CAUTION:** Wear appropriate personal hearing protection during use. Under some conditions and duration of use, noise from this product may contribute to hearing loss.

#### Double Insulation

Double insulated tools are constructed throughout with two separate layers of electrical insulation or one double thickness of insulation between you and the tools electrical system. Tools built with this insulation system are not intended to be grounded. As a result, your tool is equipped with a two prong plug which permits you to use extension cords without concern for maintaining a ground connection. **NOTE:** Double insulation does not take the place of normal safety precautions when operating this tool. The insulation system is for added protection against injury resulting from a possible electrical insulation failure within the tool.

**REPLACEMENT PARTS:** When servicing all tools, **USE IDENTICAL REPLACEMENT PARTS.** Repair or replace damaged cords.

## Polarized Plugs

To reduce the risk of electric shock, this appliance has a polarized plug (one blade is wider than the other) and will require the use of a polarized extension cord. The pole saw plug will fit into a polarized extension cord only one way. If the plug does not fit fully into the extension cord, reverse the plug. If the plug still does not fit, obtain a correct polarized extension cord. A polarized extension cord will require the use of a polarized wall outlet. This plug will fit into the polarized wall outlet only one way. If the plug does not fit fully into the wall outlet, reverse the plug. If the plug still does not fit, contact a qualified electrician to install the proper wall outlet. Do not change the equipment plug, extension cord receptacle, or extension cord plug in any way.

## Before Operating Pole Saw

- **For safe operation, read and understand all instructions before using the Pole Saw. Follow all safety instructions. Failure to follow all safety instructions listed below, can result in serious personal injury.**
- Watch what you are doing. Use common sense. Do not operate Pole Saw when you are tired.
- Use Pole Saw for cutting tree branches only. Do not use Pole Saw for purposes not intended. Do not use for cutting other items.
- **Only well-instructed adults should operate Pole Saw. Never allow children to operate.**
- **Do not allow children or untrained individuals to use this unit.**
- Wear the following safety gear when operating Pole Saw:
  - heavy-duty gloves
  - steel-toed safety footwear with non-skid soles
  - safety glasses, goggles or face screen that are marked to comply with ANSI Z87
  - safety hard hat
  - ear muffers or ear plug
  - face or dust mask (if working in dusty areas)
- Wear heavy long pants and boots. **Do not wear loose fitting clothing, short pants, jewelry of any kind, or go barefoot.**
- Secure long hair so it is above shoulder level to prevent entanglement in any moving parts.
- Before cutting, always provide the following:
  - clear work area

- secure footing
- planned retreat path from falling limbs
- Inspect tree before trimming. Make allowance for branches to fall freely to the ground.
- Do not use your Pole Saw to fell saplings.

## While Operating Pole Saw

**⚠ DANGER: To reduce the risk of electric shock do no use on wet surfaces.** Do not expose to rain. Store indoors.

**⚠ DANGER: Avoid Unintentional Starting** – Don't carry plugged-in appliance with finger on switch. Be sure switch is off when plugging in.

- Stay alert. Use common sense while operating the unit.
- Keep work area clean. Cluttered areas invite injuries.
- Always unplug pole saw when finished cutting or when left unattended.
- Keep children, animals and bystanders at least 50 ft. (15 m) away from Pole Saw. Only Pole Saw user should be in work area.
- Do not use the Pole Saw to cut down trees.
- Do not grasp the exposed saw chain when picking up or holding the pole saw.
- Grip Pole Saw securely - one hand on the pole, the other on the handle.
- Keep finger off trigger until ready to make cut.
- Before starting Pole Saw, make sure chain is not touching anything.
- Keep all parts of body away from chain when Pole Saw is running.
- Do not force Pole Saw while cutting. Apply light pressure. It will do the job better and safer at the rate for which it was intended.
- Carry Pole Saw from one place to another
  - with cord removed
  - fingers off/away from trigger
  - by holding pole at balance point
  - with guide bar and chain to rear and with scabbard attached
- Do not cut small brush and saplings with the Pole Saw. Slender matter may catch in the chain and be whipped toward you. This could also pull you off balance.
- Do not operate in poor lighting.
- Keep firm footing and balance. Do not overreach. Overreaching can result in loss of balance or exposure to hot surfaces.
- Keep all parts of your body away from any moving part.
- Do not, under any circumstance, use any attachment or accessory on this product, which was not provided with the product, or identified as appropriate for use with this product in this Instruction Manual.

- Inspect Pole Saw before each use and after dropping or other impacts. Ensure there are no significant defects or damage.

### **Do not operate Pole Saw**

- while under the influence of alcohol, medication, or drugs.
- in rain or in damp or wet areas.
- where highly flammable liquids or gases are present
- if Pole Saw is damaged, adjusted incorrectly, or not fully and securely assembled.
- if trigger does not turn Pole Saw on and off. Chain must stop moving when you release trigger. Have faulty switch replaced by authorized service center. See “Service Information”.
- while in a hurry.
- while in tree or on a ladder.
- while on aerial booms, buckets or platforms.
- during high wind or storming weather.

## **GENERAL SAFETY RULES**

**⚠ DANGER: Shock Hazard.** Serious Injury Or Death From Electrocutation If Power Lines Are Contacted. Never Use Near Any Electrical Source, Wires, Or Power Lines.

**⚠ WARNING: For Safe Operation Read And Understand Owner’s Manual.** Wear Face Shield (And/Or Safety Glasses) And Hard Hat To Protect Against Falling Debris. Always Have A Clear Work Area, Retreat Path, And Be Aware Of Limb/Branch Location To Avoid Falling Limbs And Debris. Keep Bystanders 50 Ft (15 m) Away When Operating Saw. To Reduce The Risk Of Electric Shock Do No Use On Wet Surfaces. Do No Expose To Rain. Store Indoors.

- To protect yourself from falling branches do not stand directly under the branch or limb being cut. This unit should not be held at an angle over 60 degrees from ground level.
- Keep the handles dry, clean, and free of oil.
- Before you start the unit, make sure the chain is not contacting any object.
- Make sure the cutting chain has stopped before setting the unit down.

### **Service**

- **Tool service must be performed only by qualified repair personnel.** Service or maintenance performed by unqualified personnel could result in a risk of injury. See “Service Information”.
- **When servicing a tool, use only identical replacement parts.**

**Follow instructions in the Maintenance section of this manual.**

Use of unauthorized parts or failure to follow Maintenance Instructions may create a risk of electric shock or injury.

### **Guard Against Kickback**

**⚠ WARNING: KICKBACK** may occur when the nose or tip of the guide bar touches an object, or when the wood closes in and pinches the saw chain in the cut. Tip contact in some cases may cause a lightning fast reverse reaction, kicking the guide bar up and back towards the operator. Pinching the saw chain along the top of the guide bar may push the guide bar rapidly back towards the operator. Either of these reactions may cause you to lose control of the saw which could result in serious injury to user.

**The following precautions should be followed to minimize kickback:**

- Grip Pole Saw firmly. Hold the saw firmly with both hands when the unit is running. Use a firm grip with thumbs and fingers encircling the saw handle and pole.
- Do not over reach.
- Keep proper footing and balance at all times.
- Don’t let the nose of the guide bar contact a log, branch, ground or other obstruction.
- Do not extend Pole Saw handle above shoulder height.
- Use devices such as low kickback chain, chain braking system and special guide bars that reduce the risks associated with kickback.
- Only use replacement bars and chains specified by the manufacturer or the equivalent.
- Never let the moving chain contact any object at the tip of the guide bar.
- Keep the working area free from obstructions such as other trees, branches, rocks, fences, stumps, etc. Eliminate or avoid any obstruction that your saw chain could hit while you are cutting through a particular log or branch.
- Keep your saw chain sharp and properly tensioned. A loose or dull chain can increase the chance of kickback. Check tension at regular intervals with the motor stopped and extension cord unplugged.
- Begin and continue cutting only with the chain moving at full speed. If the chain is moving at a slower speed, there is a greater chance for kickback to occur.
- Cut one branch at a time.
- Use extreme caution when re-entering a previous cut. Engage spiked bumpers into wood and allow chain to reach full speed before proceeding with cut.

- Do not attempt plunge cuts or bore cuts.
- Watch for shifting branches or other forces that could close a cut and pinch or fall into chain.

## KICKBACK SAFETY FEATURES

**⚠ WARNING:** The following features are included on your Pole Saw to help reduce the hazard of kickback; however such features will not totally eliminate this dangerous reaction. As a pole saw user do not rely only on safety devices. You must follow all safety precautions, instructions, and maintenance in this manual to help avoid kickback and other forces which can result in serious injury.

- **Reduced-Kickback Guide Bar**, designed with a small radius tip which reduces the size of the kickback danger zone on bar tip. A reduced-kickback guide bar is one which has been demonstrated to significantly reduce the number and seriousness of kickbacks when tested in accordance with safety requirements for electric chain saws.
- **Low-Kickback Chain**, designed with a contoured depth gauge and guard link which deflect kickback force and allow wood to gradually ride into the cutter. A low-kickback chain is a chain which has met kickback performance requirements of ANSI B175.1 when tested on the representative sample of chain saws.

## Symbols

The label on your tool may include the following symbols. The symbols and their definitions are as follows:

V .....	volts	A .....	amperes
Hz .....	hertz	W .....	watts
min .....	minutes	~ or AC	alternating current
==	or DC. direct current	n <sub>0</sub> .....	no load speed
Ⓛ	Class I Construction (grounded)	Ⓧ	earthing terminal
Ⓡ	Class II Construction (double insulated)	⚠	safety alert symbol
Ⓜ	.....	.../min or rpm...	revolutions or reciprocation per minute
📖	.....		Read instruction manual before use
👤	.....		Use proper respiratory protection
👁	.....		Use proper eye protection
👂	.....		Use proper hearing protection

## FUNCTIONAL DESCRIPTION

**⚠ WARNING:** Before using your Pole Saw familiarize yourself with all operating and safety features.

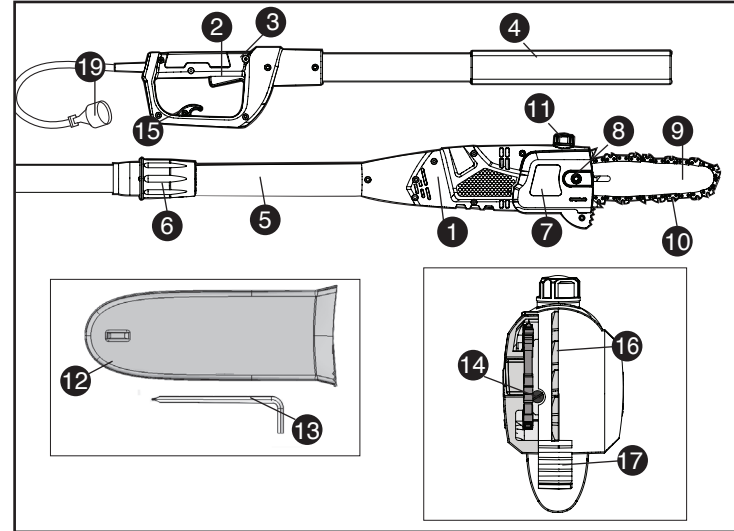

1. Saw Head
2. Trigger Switch
3. Lock Off Button
4. Foam Gripper
5. Extension Pole
6. Extension Coupling
7. Sprocket Cover
8. Allen Head Screw
9. Guide Bar
10. Saw Chain
11. Oil Reservoir Cap
12. Scabbard
13. Allen Wrench
14. Chain Tension Adjustment Screw
15. Extension Cord Retainer
16. Bumper Spikes
17. Bottom Bump Spike
18. Power Cord

## POLE SAW NAMES AND TERMS

- **Drive Sprocket or Sprocket** - The toothed part that drives the saw chain.
- **Guide Bar** - A solid railed structure that supports and guides the saw chain.
- **Guide Bar Scabbard** - Enclosure fitted over guide bar to prevent tooth contact when saw is not in use.
- **Kickback** - The backward or upward motion, or both of the guide bar occurring when the saw chain near the nose of the top area of the guide bar contacts any object such as a log or branch, or when the wood closes in and pinches the saw chain in the cut.
- **Low-Kickback Chain** - A chain that complies with the kickback performance requirements of ANSI B175.1-1991 (when tested on a representative sample of chain saws).
- **Reduced Kickback Guide Bar** - A guide bar which has been demonstrated to reduce kickback significantly.
- **Replacement Saw Chain** - A chain that complies with kickback performance requirements of ANSI B175.1-1991 when tested with specific chain saws. It may not meet the ANSI performance requirements when used with other saws.
- **Saw Chain** - A loop of chain having cutting teeth, that cut the wood, and that is driven by the motor and is supported by the guide bar.
- **Spiked Bumper (Spike)** - The pointed tooth or teeth for use when pruning to pivot the saw and maintain position while sawing.
- **Switch** - A device that when operated will complete or interrupt an electrical power circuit to the motor of the chain saw.
- **Switch Lockout** - A movable stop that prevents the unintentional operation of the switch until manually actuated.
- **Trimming (Pruning)** - Process of cutting limbs from a tree.
- **Undercut** - An upward cut from underside of a log or limb. This is done while in normal cutting position and cutting with top of guide bar.

## STORAGE RECOMMENDATIONS

1. Store indoors. The best storage place is one that is cool and dry away from direct sunlight, excess heat or cold and out of the reach of children.
2. Always reduce the tension off the chain again after finishing work. The chain contracts as it cools down. If tension is not reduced, it can damage the saw.

### Transporting Pole Saw

- Always unplug the extension cord from the Pole Saw and cover the chain with the scabbard when transporting the Pole Saw.

## PREPARING YOUR POLE TRIMMER FOR USE

**⚠ WARNING:** Read and understand all instructions. Failure to follow all instructions listed below may result in electric shock, fire and/or serious personal injury.

## INSTALLING AND REMOVING BAR AND SAW CHAIN

The saw chain (10) and guide bar (9) are packed separately in the carton. The chain has to be attached to the bar, and both must be attached to the body of the tool.

### To Install:

**⚠ WARNING:** Sharp moving chain. To prevent accidental operation, ensure that tool is unplugged before performing the following operations. Failure to do this could result in serious personal injury.

**⚠ CAUTION:** Sharp chain. Always wear protective gloves when installing or removing the chain. The chain is sharp and can cut you when it is not running.

**⚠ CAUTION:** A new saw chain must be re-tensioned more frequently than one that has been in use already for an extended period.

- Place the saw on a firm surface.
- Rotate the allen head screw (8) of the sprocket cover (7) counterclockwise with the wrench provided as shown in **figure A**

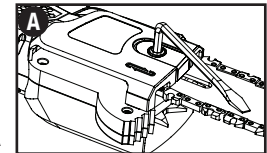

- Remove sprocket cover, and allen head screw.
- Wearing protective gloves, grasp the saw chain (10) and wrap it around the guide bar (9), ensuring the cutting teeth are facing in the correct direction by matching the arrow on the chain with the graphic on the sprocket cover (7) (see **figure B**)
- Place the saw chain (10) around the sprocket (19) on the saw while lining up the hole on the guide bar with the chain tension adjustment pin (20) on the base of the tool as shown in **figure C**.
- While holding the bar in place and flat, replace sprocket cover (7).
- Insert the allen head screw into the sprocket cover. Tighten the screw by rotating it clockwise with the wrench. **Do not fully tighten the allen head screw into the sprocket cover until the chain has proper tension.**
- Rotate the front chain tensioner (14) in the front of the housing using the flat screwdriver end of the wrench as shown in **figure D**. Turning the screw clockwise increases the tension on the chain. The tension is correct when the chain snaps back after being pulled 1/8 in. (3mm) away from the chain bar with light force from the index finger and thumb as shown in **figure E**.
- Do not over-tension the chain as this will lead to excessive wear and will reduce the life of the bar and chain.
- **Once chain tension is correct, securely tighten allen head screw to**

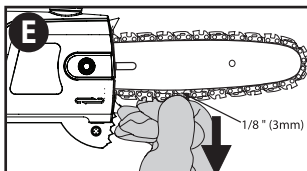
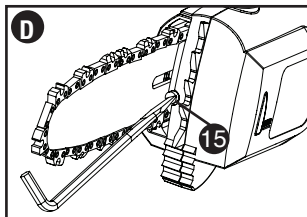
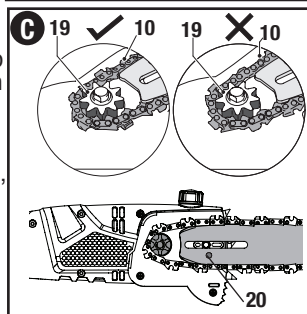
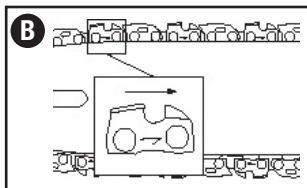

sprocket cover.

**NOTE:** If the chain is new, check the tension frequently (after unplugging extension cord) during the first 2 hours of use as a new chain stretches slightly.

**To Remove:**

**⚠ WARNING:** Sharp moving chain. To prevent accidental operation, ensure that tool is unplugged before performing the following operations. Failure to do this could result in serious personal injury.

**⚠ CAUTION:** Sharp chain. Always wear protective gloves when installing or removing the chain. The chain is sharp and can cut you when it is not running.

- Place the saw on a firm surface.
- Rotate the front chain tensioner (14) in the front of the housing using the flat screwdriver end of the wrench as shown in **figure D**. Turning the screw counterclockwise allows the guide bar to recede and reduces the tension on the chain so that it may be removed.
- Remove the allen head screw of the sprocket cover (5) by rotating it counterclockwise with the wrench provided as shown in **figure A**
- Remove sprocket cover, and allen head screw.
- Guide bar and chain are now accessible.
- Wearing protective gloves, grasp the saw chain and lift the worn chain out of the groove in the guide bar.
- Flip guide bar over.
- Clean any debris or saw dust from around auto oiling system ports and sprocket using a soft brush.
- Follow previous instructions on installing bar and chain.

## ADJUSTING CHAIN TENSION

**⚠ CAUTION:** Always reduce the tension off the chain again after finishing work. The chain contracts as it cools down. If it is not slackened off, it can damage the saw.

**⚠ CAUTION:** A new saw chain must be re-tensioned more frequently than one that has been in use already for an extended period.



- With the saw still on a firm surface check the chain tension. The tension is correct when the chain snaps back after being pulled 1/8 in. (3mm) away from the chain bar with light force from the index finger and thumb as shown in **figure E**. There should be no “sag” between the guide bar and the chain on the underside as shown in **figure F**.
- To adjust saw chain tension, loosen allen head screw on sprocket cover.
- Rotate the front chain tensioner (14) in the front of the housing using the flat screwdriver end of the wrench as shown in **figure D**.
- Do not over-tension the chain as this will lead to excessive wear and will reduce the life of the bar and chain.
- Once chain tension is correct, tighten allen head screw to clamp bar.
- When the chain is new check the tension frequently (after unplugging extension cord) during the first 2 hours of use as a new chain stretches slightly.

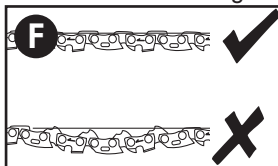

### Auto oiling system

This pole saw is equipped with an auto oiling system that keeps the saw chain and guide bar constantly lubricated.

**NOTE: Use a high quality bar and chain oil for proper chain and bar lubrication. As a temporary substitute, a non-detergent SAE30 weight motor oil can be used.** The use of a vegetable based bar and chain oil is recommended when pruning trees. Mineral oil is not recommended because it may harm trees. Never use waste oil or very thick oil. These may damage your pole saw.

### Filling the oil reservoir

- Remove the oil reservoir cap (11) and fill the reservoir with the recommended bar and chain oil until the oil level has reached the top of the oil fill reservoir opening. Using a funnel will prevent spills.
- Refit the oil reservoir cap.
- Periodically switch the pole saw off, unplug the extension cord and check the oil level. Fill as needed. Also check the bar and chain to ensure they are being properly oiled.

## ASSEMBLY

### Attaching extension cord

An extension cord retainer (15) is built into the switch handle. It prevents the extension cord from coming unplugged.

- Double the extension cord and insert it into the slot (21) in the end of the handle area as shown in **figure G**. Hook the loop formed by doubling the cord over the cord retainer (16). Gently tug on the cord to ensure that it is firmly retained in the handle. Plug the receptacle end of the extension cord into the power cord (18) of the pole saw.

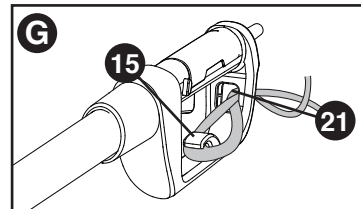

**NOTE:** Always keep the cord away from the cutting area and position the cord so that it will not be caught on branches, and other material, during cutting.

### Extending extension pole

**⚠ WARNING:** Always check to make sure that the extension coupling is completely tightened and that the extension pole does not retract. Not tightening the coupling completely could result in the saw head unexpectedly moving, creating a hazardous condition. Periodically check the connection to ensure that the coupling is fully tightened.

**Always be sure of your footing and grip the Pole Saw firmly with both hands with the thumb and fingers encircling the pole.**

1. Rotate the extension coupling (6) counterclockwise until it stops as shown in **figure H**.
2. While holding the foam gripper (4) with one hand, slide the saw head (1) away from the extension coupling. This will reveal the extension pole (5) as shown in **figure I**. The pole saw can be

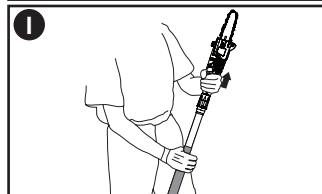
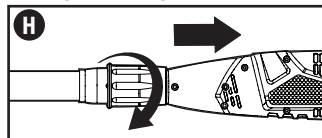

- operated at any length of the extension pole.
- Once desired extension length is acquired, rotate the extension coupling (6) clockwise until it stops and fully secures the extension pole in place.

## OPERATING THE POLE SAW

**⚠ WARNING:** Read and understand all instructions. Failure to follow all instructions listed below may result in electric shock, fire and/or serious personal injury.

**⚠ CAUTION:** Always reduce the tension off the chain again after finishing work. The chain contracts as it cools down. If it is not slackened off, it can damage the Pole Saw.

**IMPORTANT:** Never operate a Pole Saw that is damaged or improperly adjusted or that is not completely and securely assembled. Be sure that the saw chain stops moving when the trigger switch is released. Never adjust the guide bar or saw chain when the motor is operating.

### On/Off Switch

Always be sure of your footing and grip the Pole Saw firmly with both hands with the thumb and fingers encircling the handle.

- To turn the tool **ON** squeeze the lock off button (3) in with your thumb and then squeeze the trigger (2) with your fingers as shown in **figure J**. (Once the tool is running you can release the lock off button.)
- To turn the tool **OFF**, release the trigger.

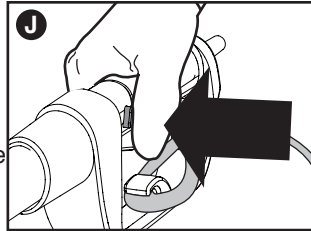

### Auto-Stop chain braking system

Your pole saw is fitted with an auto-stop chain braking system which will stop the chain quickly each time you release the trigger switch. This system should be tested before every use.

## POLE SAW TRIMMING / PRUNING

### ⚠ WARNINGS:

- Never stand directly under the limb you are cutting.** Always position yourself out of the path of falling debris.
- Always wear head, eye, foot and body protection.** Wearing body protection helps reduce the risk of injury when operating this unit.
- Never stand on a ladder or other unstable support while using the Pole Saw.** Always avoid any position which can cause you to lose your balance and cause severe injury.
- Keep other persons at least 50 feet (15m) from the work area.** Distractions can cause you to lose control.
- Electrocution Hazard. To prevent shock, do not operate within 50 feet (15m) of overhead electrical lines.** Always check surrounding area for hidden electrical lines.
- Do not extend Pole Saw switch handle above shoulder height.**



### Operating Position

**Always Wear:**

Head Protection

Eye Protection

Work Gloves

Long Pants

Steel Toed Shoes

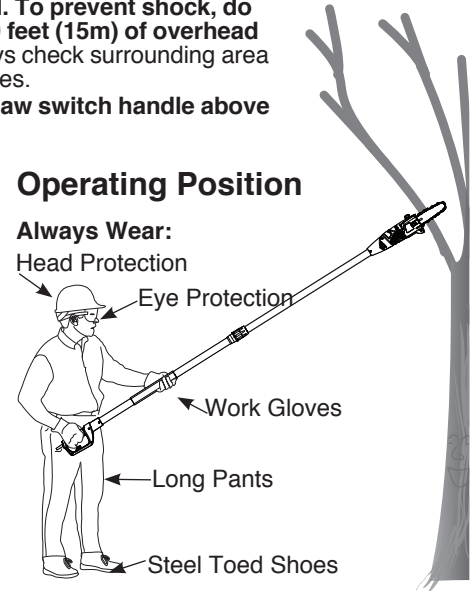

**⚠ WARNING:** Let the tool work at its own pace. Do not overload.

**⚠ WARNING:** When pruning trees:

- **Guard Against Kickback** which can result in severe injury or death. See “KICKBACK”, section to avoid the risk of kickback.
- **Do not overreach. Make sure your footing is firm.** Keep feet apart. Divide your weight evenly on both feet.
- **Use both hands to grip Pole Saw as shown in figure K.** Use a firm grip. Thumbs and fingers must wrap around Pole Saw handle and pole.
- **Never operate while in a tree, in any awkward position, on a ladder or any other unstable surface.** You may lose control of the Pole Saw causing severe injury.

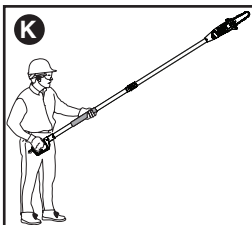

**Follow directions below to trim a tree.**

1. Make sure Pole Saw is running at full speed before making a cut. When starting a cut, place moving chain against limb. Hold Pole Saw firmly in place to avoid possible bouncing or skating (sideways movement) of the Pole Saw.

2. Make the first cut six inches away from tree trunk on underside of a limb or branch. Use the top of the guide bar to make this cut. Guide the Pole Saw using light pressure to make a cut that is 1/3 of the diameter of limb. Then make the finishing cut from the top as shown in figure L. Do not force Pole Saw. The motor will overload and can burn out. It will do the job better and safer at the rate for which it was intended.

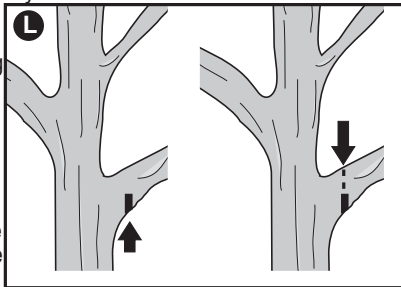

**NOTE:** If you try to cut off thick branches from the bottom, the branch will close in and pinch the saw chain in the cut. If you try to cut off thick branches from the top, without a shallow undercut, the branch will splinter and pull bark from the tree.

3. Remove Pole Saw from cut while it is running at full speed. Stop Pole Saw by releasing trigger. Make sure chain has stopped before setting Pole Saw down.

## Saw chain sharpness

**⚠ CAUTION:** Sharp chain. Always wear protective gloves when handling the chain. The chain is sharp and can cut you when it is not running.

**IMPORTANT:** The chain cutters will dull immediately if they touch the ground, stones, masonry or a nail while cutting.

To get the best possible performance from your chain saw it is important to keep the teeth of the chain sharp. Chain sharpening services are available from your nearest Black+Decker service center.

**NOTE:** Each time the chain is sharpened, it loses some of the low kickback qualities and extra caution should be used. It is recommended that a chain be sharpened no more than four times.

## Saw chain tension

This should be checked regularly. Refer to “Adjusting Chain Tension”.

## ACCESSORIES

Replacement chain and bar are available from your nearest Black+Decker service center. Replacement chain # RC1000. The use of accessories not recommended in this manual may be hazardous.

## POLE SAW MAINTENANCE SECTION

Regular maintenance ensures a long effective life for the tool. After every 10 minutes of use be sure to unplug the extension cord and (be aware the chain and bar can be hot!) check the bar and chain for correct tension and lubricate per pole saw instruction manual.

- Turn the bar over every time you sharpen the chain and every time you replace the chain this helps avoid one-sided wear, especially at the nose and underside of the bar.
- Keep cutting edge sharp and clean for best performance and to reduce the risk of injury.

- Follow instructions for lubricating and changing accessories.
- Inspect appliance cord periodically, and if damaged, have it repaired by an authorized service facility.
- Inspect extension cords periodically and replace if damaged.
- Keep handles dry, clean, and free from oil and grease.

Use only mild soap and damp cloth to clean the tool. Never let any liquid get inside the tool; never immerse any part of the tool into a liquid.

**IMPORTANT:** To assure product SAFETY and RELIABILITY, repairs, maintenance and adjustment should be performed by authorized service centers or other qualified service organizations, always using identical replacement parts.

## SERVICE INFORMATION

All Black+Decker Service Centers are staffed with trained personnel to provide customers with efficient and reliable power tool service. Whether you need technical advice, repair, or genuine factory replacement parts, contact the Black+Decker location nearest you. To find your local service location, refer to the yellow page directory under "Tools—Electric" or call: **1-800-544-6986** or visit **www.blackanddecker.com**.

This Class B digital apparatus complies with Canadian ICES-003.

This device complies with part 15 of the FCC rules. Operation is subject to the following two conditions: (1) This device may not cause harmful interference, and (2) this device must accept any interference received, including interference that may cause undesired operation.

**NOTE:** This equipment has been tested and found to comply with the limits for a Class B digital device, pursuant to Part 15 of the FCC Rules. These limits are designed to provide reasonable protection against harmful interference in a residential installation. This equipment generates, uses and can radiate radio frequency energy and, if not installed and used in accordance with the instructions, may cause harmful interference to radio communications. However, there is no guarantee that interference will not occur in a particular installation.

If this equipment does cause harmful interference to radio or

## TROUBLESHOOTING

If your Pole Saw does not operate correctly check the following:

<u>Problem</u>	<u>Possible Cause</u>	<u>Possible Solution</u>
• Tool will not start.	<ul style="list-style-type: none"> <li>• Fuse blown or breaker tripped.</li> <li>• Extension cord not plugged in.</li> </ul>	<ul style="list-style-type: none"> <li>• Check fuse or breaker.</li> <li>• Check to make sure extension cord is plugged into a working outlet.</li> </ul>
• Bar / chain overheated.	<ul style="list-style-type: none"> <li>• Chain too tight.</li> <li>• Lubrication needed.</li> </ul>	<ul style="list-style-type: none"> <li>• Refer to section on adjusting chain tension.</li> <li>• Refer to sections for chain oiling application.</li> </ul>
• Chain is loose.	<ul style="list-style-type: none"> <li>• Chain tension set incorrectly.</li> </ul>	<ul style="list-style-type: none"> <li>• Refer to section for chain tensioning.</li> </ul>
• Poor cut quality	<ul style="list-style-type: none"> <li>• Chain tension set incorrectly.</li> <li>• Chain needs replacement.</li> </ul>	<ul style="list-style-type: none"> <li>• Refer to section on adjusting chain tension. Note: Excessive tension leads to excessive wear and reduction in life of bar &amp; chain.</li> <li>• Refer to section for installation of chain.</li> </ul>
• Unit runs but does not cut.	<ul style="list-style-type: none"> <li>• Chain installed backwards. See illustration B.</li> <li>• Chain installed?</li> </ul>	<ul style="list-style-type: none"> <li>• Refer to sections for installing and removing chain.</li> </ul>

For assistance with your product, visit our website **www.blackanddecker.com** for the location of the service center nearest you or call the BLACK+DECKER help line at **1-800-544-6986**

television reception, which can be determined by turning the equipment off and on, the user is encouraged to try to correct the interference by one or more of the following measures:

- Reorient or relocate the receiving antenna.
- Increase the separation between the equipment and receiver.
- Connect the equipment into an outlet on a circuit different from that to which the receiver is connected.
- Consult the dealer or an experienced radio/TV technician for help.

Changes or modifications to this unit not expressly approved by the party responsible for compliance could void the user's authority to operate the equipment. This Class B digital apparatus complies with Canadian ICES-003.

## TWO-YEAR LIMITED WARRANTY

Black+Decker (U.S.) Inc. warrants this product to be free from defects in material or workmanship for a period of two (2) years following the date of purchase, provided that the product is used in a home environment. This limited warranty does not cover failures due to abuse, accidental damage or when repairs have been made or attempted by anyone other than Black+Decker and its Authorized Service Centers. A defective product meeting the warranty conditions set forth herein will be replaced or repaired at no charge in either of two ways:

The first, which will result in exchanges only, is to return the product to the retailer from whom it was purchased (provided that the store is a participating retailer). Returns should be made within the time period of the retailer's policy for exchanges. Proof of purchase may be required. Please check with the retailer for its specific return policy regarding time limits for returns or exchanges. The second option is to take or send the product (prepaid) to a Black+Decker owned or authorized Service Center for repair or replacement at Black+Decker's option. Proof of purchase may be required. Black+Decker owned and authorized service centers are listed under "Tools-Electric" in the yellow pages of the phone directory or online at [www.blackanddecker.com](http://www.blackanddecker.com).

This warranty does not apply to accessories. This warranty gives you specific legal rights and you may have other rights which vary from state to state. Should you have any questions, contact the manager of your nearest Black+Decker Service Center. This product is not intended for commercial use, and accordingly, such commercial use of this product will void this warranty. All other guarantees, express or implied, are hereby disclaimed.

**LATIN AMERICA:** This warranty does not apply to products sold in Latin America. For products sold in Latin America, check country specific warranty information contained in the packaging, call the local company or see the website for such information.

Imported by  
Black+Decker (U.S.) Inc.,  
701 E. Joppa Rd.  
Towson, MD 21286 U.S.A.



# BLACK+ DECKER™

MANUEL D'INSTRUCTIONS  
NUMÉRO DE MODÈLE  
PP610

## LA SCIE À LONG MANCHE

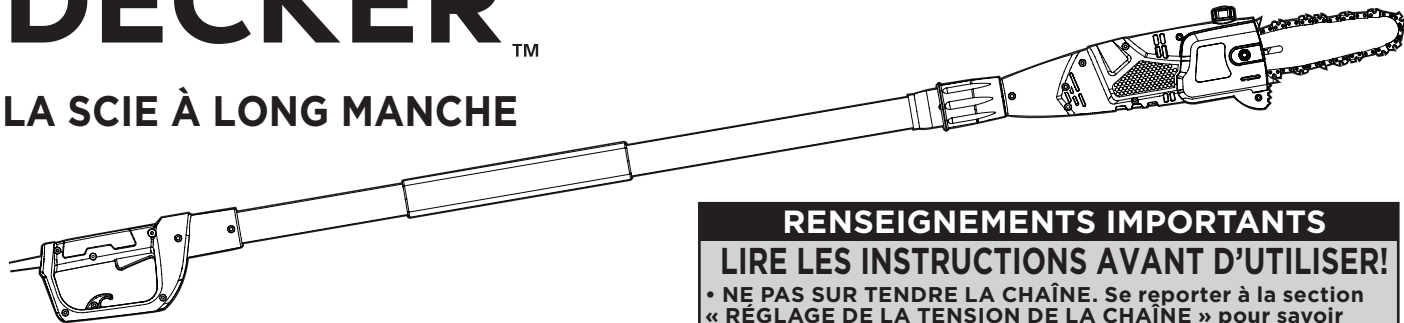

### RENSEIGNEMENTS IMPORTANTS

#### LIRE LES INSTRUCTIONS AVANT D'UTILISER!

- **NE PAS SUR TENDRE LA CHAÎNE.** Se reporter à la section « RÉGLAGE DE LA TENSION DE LA CHAÎNE » pour savoir comment tendre correctement la chaîne.
- Retendre la chaîne fréquemment pendant les deux premières heures d'utilisation.

**MERCI D'AVOIR CHOISI BLACK + DECKER!**

**À LIRE AVANT DE RETOURNER CE PRODUIT POUR QUELQUE RAISON QUE CE SOIT:**

Si des questions ou des problèmes surgissent après l'achat d'un produit Black + Decker, consulter le site Web [www.blackanddecker.com/instantanswers](http://www.blackanddecker.com/instantanswers) pour obtenir des réponses instantanément 24 heures par jour. Si la réponse est introuvable ou en l'absence d'accès à l'Internet, composer le 1 800 544-6986 de 8 h à 17 h HNE, du lundi au vendredi, pour parler avec un agent. Prière d'avoir le numéro de catalogue sous la main lors de l'appel.

**CONSERVER CE MODE D'EMPLOI POUR UN USAGE ULTÉRIEUR.**

Consulter le site web [www.BlackandDecker.com/NewOwner](http://www.BlackandDecker.com/NewOwner) pour enregistrer votre nouveau produit.

## LIGNES DIRECTRICES EN MATIÈRE DE SÉCURITÉ - DÉFINITIONS

Il est important que vous lisiez et compreniez ce mode d'emploi. Les informations qu'il contient concernent VOTRE SÉCURITÉ et visent à ÉVITER TOUT PROBLÈME. Les symboles ci-dessous servent à vous aider à reconnaître cette information.

**⚠ DANGER** : Indique une situation dangereuse imminente qui, si elle n'est pas évitée, causera la mort ou des graves blessures.

**⚠ AVERTISSEMENT** : Indique une situation potentiellement dangereuse qui, si elle n'est pas évitée, pourrait causer la mort ou de graves blessures.

**⚠ MISE EN GARDE** : Indique une situation potentiellement dangereuse qui, si elle n'est pas évitée, pourrait causer des blessures mineures ou modérées.

**MISE EN GARDE** : Utilisé sans le symbole d'alerte à la sécurité, indique une situation potentiellement dangereuse qui, si elle n'est pas évitée, peut résulter en des dommages à la propriété.

## CONSIGNES DE SÉCURITÉ IMPORTANTES

### CONSERVER CES DIRECTIVES

### LIRE ET ASSIMILER TOUTES LES DIRECTIVES.

**⚠ AVERTISSEMENT** : Si des outils électriques de jardinage sont utilisés, des précautions de base en matière de sécurité doivent être suivies afin de réduire le risque d'incendie, de choc électrique et de blessure corporelle, notamment les suivantes :

**⚠ AVERTISSEMENT** : Pour assurer une utilisation sécuritaire, lire et comprendre le mode d'emploi.

- Éviter les conditions environnementales dangereuses. Ne pas utiliser la scie à long manche dans un endroit humide ou mouillé.
- Ne pas utiliser sous la pluie.

- Tenir les enfants à l'écart. Tous les visiteurs doivent se trouver à une distance de la zone de travail.
- S'habiller de manière appropriée. Ne pas porter de vêtements amples ni de bijoux. Ils peuvent se prendre dans les pièces mobiles. Lors de travaux à l'extérieur, il est recommandé de porter des gants en caoutchouc et des chaussures robustes. Couvrir les cheveux s'ils sont longs.
- Porter des lunettes de sécurité. Utiliser toujours un masque facial ou anti-poussière si l'opération génère de la poussière.
- Utiliser l'appareil électrique approprié. Ne pas utiliser la scie à long manche pour une autre application que celle pour laquelle elle a été prévue.
- Un disjoncteur de fuite de terre doit être installé pour protéger les circuits ou les prises utilisés pour la scie à long manche. Des prises avec fonction de disjoncteur de fuite de terre intégrées sont aussi disponibles et peuvent être utilisées comme mesures de sécurité.
- **⚠ AVERTISSEMENT** : Afin de réduire le risque de décharge électrique, utiliser cet appareil uniquement avec une rallonge destinée à une utilisation à l'extérieur, comme les rallonges SW-A, SOW-A, STW-A, STOW-A, SJW-A, SJOW-A, SJTW-A ou SJTOW-A.
- Rallonge. S'assurer que la rallonge est en bon état. Lorsqu'une rallonge est utilisée, s'assurer d'utiliser un calibre suffisamment élevé pour assurer le transport du courant nécessaire au fonctionnement de l'appareil. Une rallonge de calibre inférieur causera une chute de tension de ligne et donc une perte de puissance et une surchauffe. Le tableau suivant indique le calibre approprié à utiliser selon la longueur du cordon et l'intensité nominale de la plaque signalétique. En cas de doute, utiliser le calibre supérieur suivant. Plus le numéro de calibre est petit, plus le cordon est lourd.

Calibre minimum pour cordon amovible					
Volts	Longueur totale du cordon en pieds				
120 V	0-25	26-50	51-100	101-150	
240 V	0-50	51-100	101-200	201-300	
Intensité nominale					
Plus de	Pas plus de	Calibrage américain normalisé des fils (AWG)			
0	6	18	16	16	14
6	10	18	16	14	12
10	12	16	16	14	12
12	16	14	12	Non recommandé	

- Pour réduire le risque de déconnexion du cordon d'alimentation de la scie à long manche, de la rallonge, en cours de fonctionnement, faire un nœud tel qu'illustré dans la figure ci-dessous.

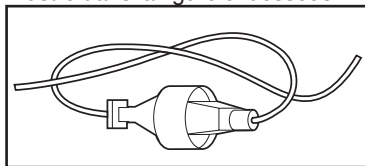

- Utiliser le dispositif de retenue de rallonge (15) décrit dans le présent manuel.
- Éviter tout démarrage accidentel. Ne pas transporter une scie à long manche branchée avec le doigt sur l'interrupteur d'alimentation. S'assurer que l'interrupteur est à la position arrêt au moment de brancher l'appareil.
- Ne pas utiliser le cordon de façon abusive. Ne jamais transporter la scie à long manche par son cordon ou tirer sur ce dernier pour le débrancher de la prise. Tenir le cordon éloigné de la chaleur, de l'huile et des bords tranchants.
- Ne pas saisir les lames de coupe exposées ou les bords de coupe lorsqu'on ramasse ou tient la scie à long manche.
- Ne pas forcer la scie à long manche. Le travail sera mieux accompli et présentera moins de risque de blessures au rythme prévu pour l'appareil.
- Ne pas trop tendre les bras. Conserver son équilibre en tout temps.
- Rester vigilant. Surveiller son travail. Faire preuve de jugement. Ne pas utiliser la scie à long manche en cas de fatigue.
- Débrancher la scie à long manche. Débrancher la scie à long manche de la source d'alimentation lorsqu'elle n'est pas utilisée, avant d'effectuer une réparation et avant de changer les accessoires tels que les chaînes et autres.
- Ranger les scies à long manche inutilisées à l'intérieur. Lorsqu'elle n'est pas utilisée, la scie à long manche doit être rangée à l'intérieur dans un endroit sec, en hauteur ou dans un endroit verrouillé, hors de la portée des enfants.
- Entretenir soigneusement la scie à long manche. Maintenir l'arête de coupe tranchante et propre afin d'assurer la meilleure performance et de réduire le risque de blessures. Suivre les consignes de graissage

et de changement d'accessoires. Inspecter régulièrement le cordon de la scie à long manche; en cas de dommages, le faire réparer par un centre de réparation agréé. Inspecter régulièrement les rallonges et les remplacer si elles sont endommagées. Maintenir les poignées sèches, propres et exemptes d'huile et de graisse.

- Vérifier les pièces endommagées. Avant toute utilisation ultérieure de la scie à long manche, un pare-main (ou une autre pièce) endommagé doit être soigneusement examiné afin de déterminer s'il fonctionnera correctement et remplira sa fonction prévue. Vérifier l'alignement des pièces mobiles, la présence de grippage des pièces mobiles et de rupture de pièces, la fixation et tout autre problème pouvant nuire au fonctionnement de l'outil. Un dispositif de protection endommagé, ou toute autre pièce endommagée, doit être réparé ou remplacé adéquatement par un centre de réparation autorisé à moins d'un avis contraire indiqué dans le présent mode d'emploi.

## CONSERVER CES CONSIGNES

### SPECIFIC SAFETY RULES

#### Sécurité en matière d'électricité

Cet outil est doublement isolé; il n'y a donc pas besoin d'un fil de mise à terre. Toujours vérifier que l'alimentation électrique correspond au voltage de la plaque signalétique.

- Un disjoncteur de fuite de terre doit être installé pour protéger les circuits ou les prises utilisés pour cet appareil électrique de jardin. Des prises avec fonction de disjoncteur de fuite de terre intégrées sont aussi disponibles et peuvent être utilisées comme mesures de sécurité.

**⚠ AVERTISSEMENT :** Certains outils électriques, tels que les sableuses, les scies, les meules, les perceuses ou certains autres outils de construction, peuvent produire de la poussière contenant des produits chimiques susceptibles d'entraîner le cancer, des malformations congénitales ou pouvant être nocifs pour le système reproductif. Parmi ces produits chimiques, on retrouve :

- le plomb dans les peintures à base de plomb,
- la silice cristalline dans les briques et le ciment et autres produits de maçonnerie,



- l'arsenic et le chrome dans le bois de sciage ayant subi un traitement chimique (comme l'arséniate de cuivre et de chrome).

Le risque associé à de telles expositions varie selon la fréquence avec laquelle on effectue ces travaux. Pour réduire l'exposition à de tels produits, il faut travailler dans un endroit bien aéré et utiliser le matériel de sécurité approprié, tel un masque anti-poussières spécialement conçu pour filtrer les particules microscopiques.

- **Éviter tout contact prolongé avec la poussière soulevée par cet outil ou autres outils électriques. Porter des vêtements de protection et nettoyer les parties exposées du corps à l'eau savonneuse.** S'assurer de bien se protéger afin d'éviter d'absorber par la bouche, les yeux ou la peau des produits chimiques nocifs.

**⚠ AVERTISSEMENT : Cet outil peut produire et répandre de la poussière susceptible de causer des dommages sérieux et permanents au système respiratoire.** Toujours utiliser un appareil respiratoire anti-poussières approprié approuvé par le NIOSH ou l'OSHA. Diriger les particules dans le sens opposé du visage et du corps.

### **Double isolation**

Les outils à double isolation comportent partout deux couches d'isolation électrique séparées ou une double épaisseur de matériau isolant entre l'opérateur et le système électrique de l'outil. Les outils comportant ce système d'isolation ne sont pas conçus pour être mis à la terre. Votre outil est donc équipé d'une prise à deux broches qui vous permet d'utiliser des cordons d'alimentation sans vous soucier de maintenir une connexion à la terre.

**REMARQUE :** La double isolation ne remplace pas les précautions normales de sécurité lors de l'utilisation de cet outil. Le système d'isolation sert à apporter une protection accrue contre toute blessure résultant d'une défaillance d'isolation électrique au sein de l'outil.

**PIÈCES DE RECHANGE :** Pour réparer tout outil, VEUILLEZ UTILISER DES PIÈCES DE RECHANGE IDENTIQUES. Réparer ou remplacer les cordons endommagés.

### **Fiches polarisées**

Pour réduire le risque de chocs électriques, cet équipement comporte

une fiche polarisée (une broche est plus large que l'autre). Cet équipement doit être utilisé avec une rallonge polarisée appropriée à 2 ou 3 fils. Les connexions polarisées ne peuvent être utilisées que dans un sens. S'assurer que le réceptacle à l'extrémité de la rallonge est équipé de fentes de lame de largeurs différentes (petites et grandes). Si la fiche ne s'insère pas totalement dans la rallonge, renversez-la. Si elle ne s'insère toujours pas, se procurer la rallonge appropriée. Si la rallonge ne s'insère pas complètement dans la prise, communiquer avec un électricien professionnel pour qu'il installe une prise appropriée. Ne modifier en aucune façon la fiche de l'outil ou la rallonge.

### **Avant toute utilisation de la scie à long manche**

- Pour votre sécurité, lire et comprendre toute instruction avant toute utilisation de la scie à long manche. Suivre toutes les directives de sécurité. Tout manquement aux directives de sécurité suivantes pose des risques de blessure sérieuse.
- Rester vigilant. Faire preuve de bon sens. Ne pas utiliser la scie à long manche en cas de fatigue.
- N'utiliser la scie à long manche que pour couper du bois. Ne pas utiliser la scie à long manche pour des tâches pour lesquelles elle n'a pas été conçue. Ne pas utiliser pour couper des objets qui ne sont pas en bois.
- La scie à long manche ne doit être utilisée que par des adultes expérimentés. Ne jamais permettre son utilisation par des enfants.
- Ne permettre à aucun enfant ou individu non expérimenté d'utiliser cet outil.
- Porter les éléments de protection suivants pendant l'utilisation de la scie à long manche :
  - gants épais
  - chaussures de sécurité antidérapantes à embouts d'acier
  - lunettes ou masque de protection conformes aux normes ANSI Z87
  - casque de protection
  - silencieux ou protège-tympan
  - masque ou masque antipoussières (en présence de poussières)
- Porter des pantalons longs et des bottes. Ne pas porter de vêtements amples, de shorts, de bijoux de toute sorte, et ne pas

marcher pieds nus.

- Attacher les cheveux au-dessus des épaules pour qu'ils ne se prennent pas dans les pièces mobiles.
- Avant toute découpe, s'assurer de bien :
  - évacuer l'aire de travail
  - maintenir un bon équilibre
  - se prémunir contre toute chute de branches
- Inspecter l'arbre avant l'élagage. Prévoir un espace suffisant pour la chute des branches.
- Ne pas utiliser la scie à long manche pour découper des gaules.

### **Durant l'utilisation de la scie à long manche**

**⚠ DANGER:** Afin de réduire le risque de choc électrique, ne pas utiliser sur une surface mouillée. Ne pas exposer à la pluie. Ranger à l'intérieur.

**⚠ DANGER:** Éviter tout démarrage accidentel. Ne pas transporter l'appareil branché si le doigt repose sur l'interrupteur. S'assurer que l'interrupteur est à la position arrêt au moment de brancher l'appareil.

- Rester vigilant. Faire preuve de jugement lorsqu'on utilise l'appareil.
- Maintenir la zone de travail propre. Les zones encombrées favorisent les blessures.
- Toujours débrancher la scie à long manche à la fin de la coupe ou lorsqu'elle est laissée sans surveillance.
- Éloigner les enfants, les curieux et les animaux à au moins 15 m (50 pi) de la scie à long manche. Seul l'utilisateur de la scie à long manche doit se trouver dans la zone de travail.
- Ne pas utiliser la scie à long manche pour abattre des arbres.
- Ne pas saisir la chaîne de scie exposée lorsqu'on ramasse ou tient la scie à long manche.
- Saisir solidement la scie à long manche; placer une main sur le manche et l'autre main sur la poignée.
- Tenir le doigt à l'écart de la détente jusqu'au moment d'amorcer la coupe.
- Avant de démarrer la scie à long manche, s'assurer que la chaîne ne touche rien.
- Éloigner toutes parties du corps de la chaîne lorsque la scie à long manche fonctionne.
- Ne pas forcer la scie à long manche pendant la coupe. Exercer une pression légère. Le travail sera mieux accompli et sera moins dangereux au rythme prévu pour l'appareil.
- Transporter la scie à long manche d'un endroit à un autre

- sans le cordon;
- en tenant les doigts à l'écart de la détente;
- en tenant le manche à son point d'équilibre;
- avec le guide-chaîne et la chaîne vers l'arrière et le fourreau attaché.
- Ne pas couper les broussailles et les jeunes arbres avec la scie à long manche. Les branches élançées peuvent se coincer dans la chaîne et être projetées vers l'utilisateur, ce qui risque de le déséquilibrer.
- Ne pas utiliser l'appareil dans un endroit mal éclairé.
- Conserver un pas sûr et un bon équilibre. Ne pas trop tendre les bras. En effet, trop tendre les bras risque de provoquer une perte d'équilibre ou de vous exposer à des surfaces chaudes.
- Éloigner toutes parties du corps des pièces mobiles.
- Il ne faut en aucun cas utiliser un module ou un accessoire qui n'a pas été fourni avec ce produit ou mentionné dans le mode d'emploi comme étant d'utilisation appropriée avec ce produit.
- Inspecter la scie à long manche avant chaque utilisation et après une chute ou d'autres chocs. Vérifier qu'elle ne présente aucun défaut ou dommage important.

### **Ne pas utiliser la scie à long manche :**

- sous l'influence de la drogue, l'alcool ou les médicaments
- sous la pluie ou sur des lieux humides ou détrempés
- en présence de liquides ou gaz hautement inflammables
- si la scie à long manche est endommagée, mal réglée ou pas complètement ou solidement assemblée
- si l'interrupteur de la scie à long manche est défectueux. La chaîne doit s'arrêter lorsqu'on relâche la gâchette. Faire remplacer tout interrupteur défectueux par un centre de service autorisé. Se reporter à la section « Information d'entretien ».
- lorsqu'on est pressé
- dans un arbre ou sur une échelle
- sur un promontoire, un seau ou une plate-forme
- en cas de vents puissants ou d'orage

## **RÈGLES DE SÉCURITÉ GÉNÉRALES**

**⚠ DANGER:** Risque de choc électrique. Blessure grave ou mort

par électrocution en cas de contact avec les lignes électriques. Ne jamais utiliser près d'une source d'électricité, de fils ou de lignes électriques.

**⚠ WARNING: Pour assurer une utilisation sécuritaire, lire et comprendre le mode d'emploi. Porter un écran facial, des lunettes de sécurité ou les deux et un casque de sécurité pour se protéger de la chute de débris.** Toujours garder la zone de travail et la voie de retrait dégagées et connaître l'emplacement des branches pour éviter que les branches et les débris ne tombent sur soi. Éloigner les curieux à 15 m (50 pi) au moment d'utiliser la scie. Afin de réduire le risque de choc électrique, ne pas utiliser sur une surface mouillée. Ne pas exposer à la pluie. Ranger à l'intérieur.

- Pour se protéger de toute chute de branche, ne pas se mettre directement sous la branche ou le rameau à découper. Ne pas diriger cet appareil à un angle de plus de 60 degré du sol.
- Maintenir les poignées propres et sèches, exempts d'huile.
- Avant de démarrer l'appareil, s'assurer que la chaîne n'est en contact avec aucun objet.
- Avant de poser l'appareil, s'assurer de l'arrêt complet de la chaîne.

### **Entretien**

- **L'outil doit être entretenu par du personnel qualifié seulement;** tout entretien effectué par une personne non qualifiée pourrait entraîner des risques de blessure. Se reporter à la section « Information d'entretien ».
- **Lors de l'entretien, n'utiliser que des pièces de rechange identiques et suivre les directives précisées à la section « Entretien » du présent manuel** afin de prévenir les risques de choc électrique ou de blessure.

### **Dispositif de protection contre les rebonds**

**⚠ AVERTISSEMENT :** Le fait que le nez ou le bout du guide-chaîne touche un objet ou que le bois pince et coince la chaîne coupante dans la coupe peut provoquer des **REBONDS**. Un contact de l'embout peut dans certains cas provoquer une réaction inverse extrêmement rapide, et renvoyer le guide-chaîne vers l'utilisateur. Pincer la chaîne coupante sur le dessus du guide-chaîne peut aussi repousser rapidement ce dernier vers l'utilisateur. L'une ou l'autre de ces réactions peut provoquer la perte de contrôle de la scie et poser des risques de blessure grave à l'utilisateur.

### **Les précautions suivantes doivent être observées pour minimiser tout rebond :**

- Maintenir la scie à long manche fermement. La maintenir fermement à deux mains pendant le fonctionnement de l'appareil. S'assurer que pouces et doigts cramponnent solidement la poignée et le manche.
- Ne pas effectuer de travaux hors de portée.
- Les pieds doivent rester bien ancrés au sol afin de maintenir son équilibre en tout temps.
- Ne pas laisser le nez ou le guide-chaîne entrer en contact avec un tronc, une branche, le sol ou toute autre obstruction.
- Ne pas utiliser la scie si son manche se trouve au-dessus des épaules.
- Utiliser des dispositifs tels chaînes anti-rebonds, systèmes de freinage pour chaînes, et guides-chaînes spéciaux pour réduire les risques associés aux rebonds.
- N'utiliser que des guides-chaînes ou chaînes recommandés par le fabricant ou leur équivalence.
- Ne jamais laisser la chaîne en mouvement entrer en contact avec un objet au bout du guide-chaîne.
- Éliminer de l'aire de travail toute obstruction telle que arbres, branches, rochers, barrières, souches, etc. Éliminer ou éviter toute obstruction que la chaîne coupante pourrait toucher pendant la découpe d'une branche ou d'un tronc particulier.
- Maintenir la chaîne coupante bien affûtée et correctement tendue. Une chaîne détendue ou émoussée augmente les risques de rebond. Vérifier la tension à intervalles réguliers après arrêt complet du moteur et retrait de la pile.
- Commencer et continuer à couper avec la chaîne fonctionnant à plein régime. À une vitesse moindre, les risques de rebonds augmentent.
- Couper une branche à la fois.
- Faire extrêmement attention avant de pénétrer dans une coupe existante. Engager les griffes d'abattage dans le bois et laisser la chaîne fonctionner à plein régime avant de commencer à couper.
- Ne pas effectuer de coupes en plongée ou rase.
- Faire attention à toute branche ou autre force pouvant refermer une découpe ou pincer la chaîne ou tomber sur celle-ci.

## DISPOSITIFS DE SÉCURITÉ ANTI-REBONDS

**⚠ AVERTISSEMENT** : Pour réduire les risques de rebonds, votre scie à long manche est équipée des dispositifs suivants. Ces dispositifs ne pourront cependant pas éliminer complètement cette réaction dangereuse. En tant qu'utilisateur de scie à chaîne ne pas s'en remettre complètement à ces dispositifs. Suivre toute directive et précaution de sécurité et d'entretien incluses dans ce manuel pour prévenir tout rebond ou autre force posant des risques de blessure grave.

- Un guide-chaîne anti-rebonds avec embout à petit rayon réduira la taille de la zone prône aux rebonds sur le guide. Un guide-chaîne anti-rebonds est considéré comme tel quand il a été démontré réduire de façon significative le nombre et la gravité des rebonds au cours de tests de conformité relatifs aux scies à chaîne électriques.
- Les chaînes anti-rebonds sont conçues avec un limiteur de profondeur profilé et un protège-maillons pour dévier la force de rebond et permettre d'entailler graduellement le bois. Une chaîne anti-rebond est une chaîne reconnue conforme aux normes ANSI B175.1 lors de tests effectués sur un échantillon de scies à chaîne.

**L'étiquette apposée sur votre outil peut comprendre les symboles suivants.**

- |  |                                  |
|--|----------------------------------|
| V..... volts   | A.....ampères                    |
| Hz.....hertz   | W.....watts                      |
| min.....minutes                                      | ~ ou AC.....courant alternatif   |
| --- o DC.....courant continu                         | non.....vitesse à vide           |
| ☐.....Assemblage de classe II                        | ⊕.....borne de terre             |
| ⚠.....symbole d'alerte à la sécurité                 | .../min.....rotations par minute |
| 👉.....Lire le mode d'emploi avant l'utilisation      |                                  |
| 🧴.....Utiliser une protection respiratoire adéquate. |                                  |
| 👁.....Utiliser une protection oculaire adéquate.     |                                  |
| 👂.....Utiliser une protection auditive adéquate.     |                                  |

## DESCRIPTION FONCTIONNELLE

**⚠ AVERTISSEMENT** : Avant d'utiliser la scie à long manche, se familiariser avec toutes ses caractéristiques de fonctionnement et de sécurité.

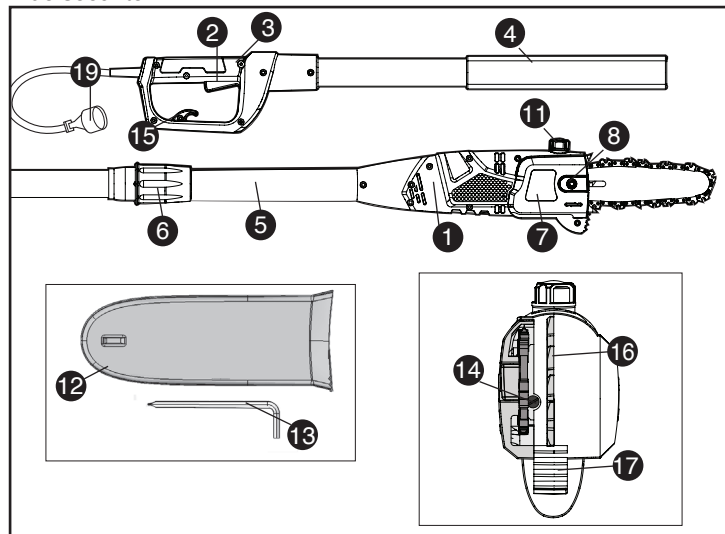

- |                             |  |
|-----------------------------|--|
| 1. Tête de scie             | 11. Bouchon du réservoir d'huile       |
| 2. Détente                  | 12. Fourreau                           |
| 3. Bouton de verrouillage   | 13. Clé Allen                          |
| 4. Prise en mousse          | 14. Réglage de la tension de la chaîne |
| 5. Manche-rallonge          | tendeur de chaîne avant à vis          |
| 6. Accouplement de rallonge | 15. Dispositif de retenue de rallonge  |
| 7. Couvercle du pignon      | 16. Griffes                            |
| 8. Vis Allen                | 17. Griffes inférieures                |
| 9. Guide-chaîne             | 18. Cordon d'alimentation              |
| 10. Chaîne de scie          |  |

## GLOSSAIRE TERMINOLOGIQUE DE LA SCIE À LONG MANCHE

- **Frein de chaîne** - Dispositif utilisé pour arrêter la scie à long manche.
- **Pignon d'entraînement ou dent de pignon** – La partie dentée entraînant la chaîne coupante
- **Guide-chaîne** – Une structure de rail supportant et guidant la chaîne coupante.
- **Enveloppe du guide-chaîne** – Protection installée sur le guide-chaîne pour prévenir tout contact avec les dents lorsque la scie fonctionne.
- **Rebonds** – Le mouvement vers l'arrière ou vers le haut ou les deux du guide-chaîne lorsque la chaîne coupante entre en contact au niveau de la partie supérieure du nez du guide-chaîne avec un objet comme une branche ou un tronc, or lorsque le bois pince et coince la chaîne coupante dans la coupe.
- **Chaîne anti-rebond** - Une chaîne reconnue conforme aux normes ANSI B175.1-1991 relatives aux rebonds lors de tests effectués sur un échantillon de scies à chaîne.
- **Guide-chaîne anti-rebonds** – Un guide-chaîne qui a été démontré réduire de façon significative les rebonds.
- **Chaîne coupante de rechange** - Une chaîne reconnue conforme aux normes ANSI B175.1-1991 relatives aux rebonds lors de tests effectués sur un échantillon de scies à chaîne. Il se peut qu'elle ne soit pas conforme aux normes ANSI lorsqu'elle est utilisée avec d'autres scies.
- **Chaîne coupante** – Une chaîne en boucle munie de dents coupantes pour découper le bois, entraînée par un moteur et supportée par un guide-chaîne.
- **Griffe d'abattage (Picot)** – Dent pointue (ou dents) servant pendant l'élagage de pivot à la scie pour la maintenir en position.
- **Interrupteur** – Un dispositif permettant d'alimenter (ou d'interrompre l'alimentation) en courant électrique le moteur de la scie à chaîne.
- **Dispositif de verrouillage** – Un dispositif mobile prévenant toute mise en marche inv
- **Élagage (Ébranchage)** – Processus consistant à découper des branches d'un arbre.
- **Trait de scie par en dessous** – Découpe vers le haut effectuée sous le tronc ou la branche. C'est fait en général en position de coupe normale tout en coupant avec le bout du guide-chaîne.

## RECOMMANDATIONS EN MATIÈRE DE RANGEMENT

1. Ranger à l'intérieur. Le meilleur endroit de rangement est celui qui est frais et sec, loin de toute lumière directe, protégé d'une température extrême (chaleur ou froid) et hors de portée des enfants.
2. Toujours réduire la tension de la chaîne quand le travail est terminé. La chaîne se contracte lorsqu'elle refroidit. Si la tension n'est pas relâchée, la scie risque d'être endommagée.

### Transport de la scie à long manche

- Toujours débrancher la rallonge de la scie à long manche et couvrir la chaîne avec le fourreau au moment de transporter la scie à long manche.

## PRÉPARATION DE LA SCIE À LONG MANCHE POUR SON UTILISATION

**⚠ AVERTISSEMENT : Lire, comprendre et suivre toutes les directives.** Tout manquement aux directives suivantes pose des risques de choc électrique, d'incendie et/ou de blessure sérieuse.

## INSTALLATION ET RETRAIT DE LA CHAÎNE COUPANTE

La chaîne (10) et le guide-chaîne (9) sont emballés individuellement dans la boîte. La chaîne doit être attachée au guide-chaîne, et l'ensemble doit être monté sur le corps de l'outil.

### Pose :

**⚠ AVERTISSEMENT : Chaîne affûtée en mouvement. Pour prévenir tout fonctionnement accidentel, s'assurer de débrancher l'outil avant d'effectuer les opérations suivantes.** Le non-respect de cette directive risque d'entraîner des blessures corporelles graves.

**⚠ MISE EN GARDE : Chaîne affûtée.** Toujours porter des gants de protection lors de l'installation ou de l'enlèvement de la chaîne. La chaîne est tranchante et peut vous couper même lorsqu'elle est au repos.

**⚠ MISE EN GARDE :** La tension d'une chaîne de scie neuve doit être ajustée plus souvent que celle d'une chaîne qui est déjà assez usée.

- Déposer la scie sur une surface ferme.
- Tourner la vis Allen (8) du couvercle du pignon (7) en sens antihoraire avec la clé fournie comme l'indique la **figure A**.
- Retirer le couvercle du pignon et la vis Allen.
- Avec des gants de protection, saisir la chaîne de scie (10) et l'enrouler autour du guide-chaîne (9) en s'assurant que les dents coupantes pointent dans la bonne direction en faisant correspondre la flèche sur la chaîne et le graphisme sur le couvercle du pignon (7) (**voir la figure B**).
- Placer la chaîne de scie (10) autour du pignon (19) sur la scie tout en alignant le trou dans le guide-chaîne sur la goupille de réglage de la tension de la chaîne (20) à la base de l'outil comme l'illustre la **figure C**.
- En tenant le guide-chaîne en place et à plat, remettre le couvercle du pignon (7).
- Insérer la vis Allen dans le couvercle du pignon. Serrer la vis en la tournant dans le sens horaire avec la clé. **Ne pas serrer complètement la vis Allen dans le couvercle du pignon avant que la chaîne ait la bonne tension.**
- Tourner le tendeur de chaîne avant (14) à l'avant du boîtier en utilisant l'extrémité plate du tournevis de la clé, comme l'indique la **figure D**. Quand la vis de réglage est tournée dans le sens horaire, la tension de

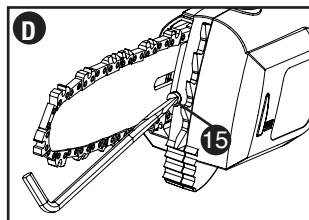
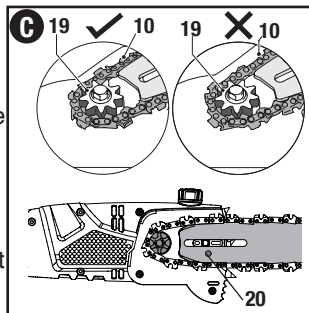
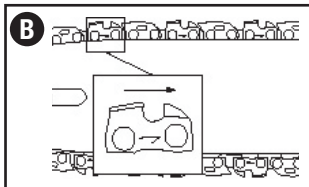
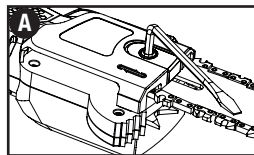

la chaîne augmente. La tension est adéquate lorsque la chaîne revient après avoir été tirée de 3 mm (1/8 po) du guide-chaîne avec une force légère à l'aide de l'index et du pouce, comme le montre la **figure E**.

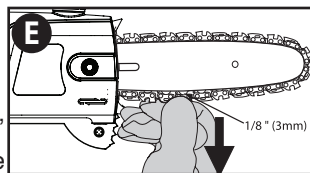

- Ne pas trop tendre la chaîne, car une telle pratique entraînera une usure excessive et réduira la durée de vie du guide et de la chaîne.
- **Une fois la tension bien réglée, bien serrer la vis Allen sur le couvercle du pignon.**

**REMARQUE :** Si la chaîne est neuve, vérifier fréquemment la tension (après avoir débranché la rallonge) au cours des deux premières heures d'utilisation, car une chaîne neuve s'étire légèrement.

### Enlèvement :

⚠ **AVERTISSEMENT : Chaîne affûtée en mouvement.** Pour prévenir tout fonctionnement accidentel, s'assurer de débrancher l'outil avant d'effectuer les opérations suivantes. Le non-respect de cette directive risque d'entraîner des blessures corporelles graves.

⚠ **MISE EN GARDE : Chaîne affûtée.** Toujours porter des gants de protection lors de l'installation ou de l'enlèvement de la chaîne. La chaîne est tranchante et peut vous couper même lorsqu'elle est au repos.

- Déposer la scie sur une surface ferme.
- Tourner le tendeur de chaîne avant (14) à l'avant du boîtier en utilisant l'extrémité plate du tournevis de la clé, comme l'indique la **figure D**. Tourner la vis en sens antihoraire pour permettre au guide-chaîne de descendre et réduire ainsi la tension de la chaîne de sorte qu'elle puisse être retirée.
- Enlever la vis Allen du couvercle du pignon (5) en la tournant dans le sens antihoraire avec la clé fournie comme l'indique la **figure A**.
- Retirer le couvercle du pignon et la vis Allen.
- Le guide-chaîne et la chaîne sont maintenant accessibles.
- Avec des gants de protection, saisir la chaîne de scie et soulever la chaîne usée de la rainure sur le guide-chaîne.

- Renverser le guide-chaîne.
- Nettoyer tous débris ou la sciure qui se sont déposés autour des ports du système de graissage automatique et du pignon avec une brosse douce.
- Suivre les instructions précédentes sur l'installation du guide-chaîne et de la chaîne.

## RÉGLAGE DE LA TENSION DE LA CHAÎNE.

**⚠ MISE EN GARDE :** Toujours réduire la tension de la chaîne quand le travail est terminé. La chaîne se contracte lorsqu'elle refroidit. Si elle n'est pas relâchée, la scie risque d'être endommagée.

**⚠ MISE EN GARDE :** La tension d'une chaîne de scie neuve doit être ajustée plus souvent que celle d'une chaîne qui est déjà assez usée.

- Avec la scie toujours sur une surface ferme, vérifier la tension de la chaîne. La tension est adéquate lorsque la chaîne revient après avoir été tirée de 3 mm (1/8 po) du guide-chaîne avec une force légère à l'aide de l'index et du pouce, comme le montre la **figure E**.

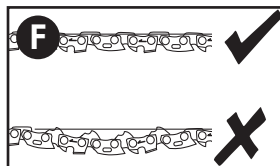

- Observer la **figure F**. La chaîne ne doit pas « pendre » sous la face inférieure du guide-chaîne.
- Pour régler la tension de la chaîne de la scie, desserrer la vis Allen sur le couvercle du pignon.
- Tourner le tendeur de chaîne avant (14) à l'avant du boîtier en utilisant l'extrémité plate du tournevis de la clé, comme l'indique la **figure D**.
- Ne pas trop tendre la chaîne, car une telle pratique entraînera une usure excessive et réduira la durée de vie du guide et de la chaîne.
- Une fois la tension bien réglée, serrer la vis Allen sur la barre de serrage.
- Lorsque la chaîne est neuve, vérifier fréquemment la tension (après avoir débranché la rallonge) au cours des deux premières heures d'utilisation, car une chaîne neuve s'étire légèrement.

## Système de graissage automatique

La scie à long manche est munie d'un système de graissage automatique qui lubrifie en permanence la chaîne de scie et le guide-chaîne.

**REMARQUE :** Utiliser une huile de grande qualité pour guides et chaînes pour lubrifier adéquatement les guides et les chaînes. Comme substitut temporaire, il est possible d'utiliser une huile à moteur de grade SAE30 non détergente. L'utilisation d'une huile à base végétale pour guides et chaînes est recommandée pour l'élagage des arbres. L'huile minérale n'est pas recommandée, car elle est nocive pour les arbres. Ne jamais utiliser de l'huile usée ou très épaisse. Ces types d'huile peuvent endommager votre scie à long manche.

## Remplissage du réservoir d'huile

- Enlever le bouchon du réservoir d'huile (11) et remplir le réservoir avec l'huile pour guides et chaînes recommandée jusqu'à ce que le niveau d'huile atteigne le haut de l'ouverture du réservoir d'huile. L'utilisation d'un entonnoir évite les dégâts.
- Remettre le bouchon du réservoir d'huile.
- Éteindre périodiquement la scie à long manche, débrancher la rallonge et vérifier le niveau d'huile. Remplir au besoin. Vérifier aussi le guide-chaîne et la chaîne pour s'assurer qu'ils sont bien lubrifiés.

## ASSEMBLAGE

### Fixation de la rallonge

Un dispositif de retenue de rallonge (15) est intégré dans la poignée. Il empêche le débranchement de la rallonge.

- Replier la rallonge en deux, puis l'insérer dans l'encoche (21) logée à l'extrémité de la poignée comme l'illustre la **figure G**. Fixer la boucle ainsi formée

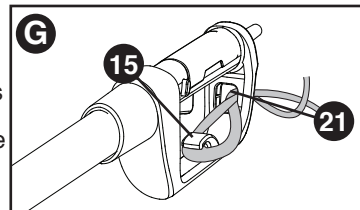

## ÉLAGAGE /ÉBRANCHAGE AVEC LA SCIE À LONG MANCHE

en repliant la rallonge sur le dispositif de retenue du cordon (16). Tirer délicatement sur la rallonge afin de s'assurer que celle-ci est fermement retenue par la poignée. Connecter la prise femelle de la rallonge au cordon d'alimentation (18) de la scie à long manche.

**REMARQUE :Toujours garder la rallonge à l'écart de la zone de coupe et la positionner de façon à ce qu'elle ne se prenne pas dans les branches ou autre matière pendant la coupe.**

### Extension du manche-rallonge

**⚠ AVERTISSEMENT :**Toujours s'assurer que l'accouplement de rallonge est bien serré et que le manche-rallonge ne s'escamote pas. Si l'accouplement n'est pas tout à fait serré, la tête de scie risque de bouger de manière inattendue, ce qui crée une situation dangereuse. Vérifier régulièrement si l'accouplement est bien serré. Toujours s'assurer d'avoir le pied sûr et de saisir fermement la scie à long manche des deux mains avec les pouces et les doigts encerclant le manche.

1. Tourner l'accouplement de rallonge (6) dans le sens antihoraire, jusqu'à ce qu'il bloque comme le montre la **figure H**.
2. En tenant la prise en mousse (4) d'une main, glisser la tête de scie (1) pour l'éloigner de l'accouplement de rallonge. Cela révèle le manche-rallonge (5), comme l'illustre **figure I**. La scie à long manche peut être actionnée avec le manche-rallonge à n'importe quelle longueur.
3. Après avoir mis la rallonge à la longueur désirée, tourner l'accouplement de rallonge (6) en sens horaire jusqu'à ce qu'il bloque et tiende solidement le manche-rallonge en place.

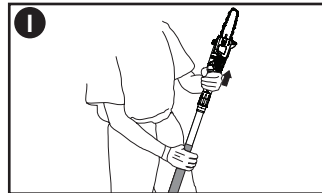
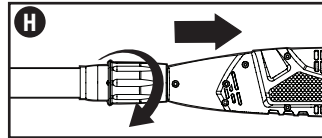

### ⚠ AVERTISSEMENTS :

- **Ne jamais se tenir directement sous la branche à découper.** Toujours se positionner hors du chemin de la chute des débris.
- **Toujours porter un dispositif de protection pour la tête, les yeux, les pieds et le corps.** Le fait de porter une protection corporelle réduit les risques de blessure pendant l'utilisation de l'appareil.
- **Ne jamais utiliser une échelle ou tout autre support instable pendant l'utilisation d'une scie à long manche.** Toujours éviter toute position pouvant causer une perte d'équilibre et entraîner des blessures graves.
- **Maintenir toute tierce personne à au moins 15 m (50 pi) de l'aire de travail.** Toute distraction pourrait faire perdre la maîtrise de l'appareil.
- **Risques d'électrocution. Pour prévenir tout choc électrique, ne pas utiliser à moins de 15 m (50 pi) de lignes électriques aériennes.** Toujours vérifier qu'il n'y a aucune ligne électrique dissimulée aux alentours.
- **Ne pas utiliser la scie à long manche si son manche se trouve au-dessus des épaules.**

### Position d'utilisation

Toujours porter :

Casque de protection

Lunettes de protection

Gants de travail

Pantalons longs

Chaussures à embouts d'acier

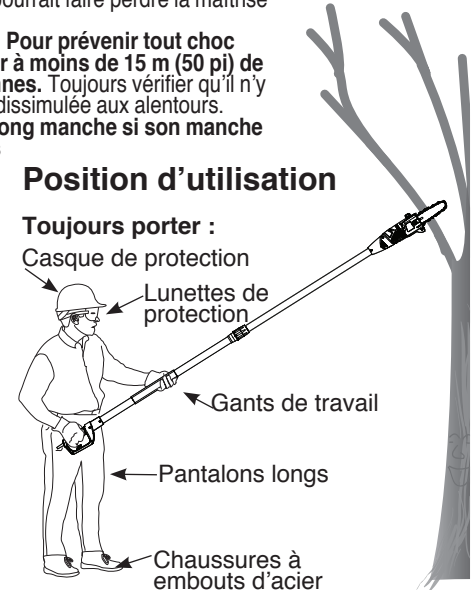
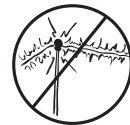



## UTILISATION DE LA SCIE À LONG MANCHE

**⚠ AVERTISSEMENT** : Lire, comprendre et suivre toutes les directives. Tout manquement aux directives suivantes pose des risques de choc électrique, d'incendie et/ou de blessure sérieuse.

**⚠ MISE EN GARDE** : Toujours réduire la tension de la chaîne quand le travail est terminé. La chaîne se contracte lorsqu'elle refroidit. Si elle n'est pas relâchée, la scie à long manche risque d'être endommagée.

**IMPORTANT** : Ne jamais utiliser une scie à long manche endommagée ou incorrectement réglée ou qui n'est pas entièrement et solidement montée. S'assurer que la chaîne de la scie s'immobilise effectivement dès que la détente est relâchée. Ne jamais régler le guide-chaîne ou la chaîne avec le moteur en marche.

### Interrupteur marche/arrêt

Toujours s'assurer d'avoir le pied sûr et de saisir fermement la scie à long manche des deux mains avec les pouces et les doigts encerclant la poignée.

- Pour mettre l'outil en marche, enfoncer le bouton de verrouillage (3) avec le pouce, puis enfoncer la détente (2) avec les doigts comme l'illustre la **figure J**. (Une fois l'outil en marche, relâcher le bouton de verrouillage.)
- Pour éteindre l'outil, relâcher la détente.

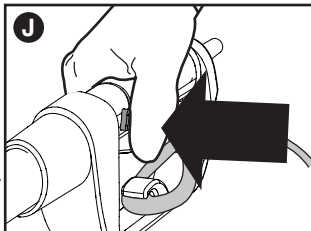

### Système de freinage automatique de la chaîne

La scie à long manche est dotée d'un système de freinage automatique de la chaîne qui immobilise la chaîne rapidement chaque fois que la détente est relâchée. Essayer le système avant chaque utilisation.

**⚠ AVERTISSEMENT** : Laisser l'outil fonctionner à son propre rythme. Ne pas le surcharger.

- ⚠ AVERTISSEMENT** : Lors de l'élagage des arbres :
- Se protéger contre l'effet de rebond qui peut entraîner des

blessures graves ou un décès. Consulter la section sur l'« **EFFET DE REBOND** » pour éviter ce risque.

- Ne pas trop tendre les bras. S'assurer de maintenir un bon équilibre. Maintenir les pieds écartés. Diviser également votre poids sur les deux pieds.

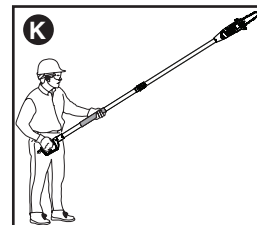

- Tenir la scie à long manche des deux mains comme l'illustre la **figure K**. Saisir fermement. Les pouces et les doigts doivent encercler la poignée et le manche de la scie à long manche.
- Ne jamais l'utiliser lorsque l'on se trouve dans un arbre, dans une position inconfortable, sur une échelle ou toute autre surface instable. Il y a risque de perte de maîtrise de la scie à long manche pouvant entraîner ainsi une blessure grave.

### Suivre les instructions ci-dessous pour tailler un arbre.

1. S'assurer que la scie à long manche fonctionne à plein régime avant d'entamer une coupe. Au début de la coupe, appliquer la chaîne en mouvement sur une branche. Tenir fermement la scie à long manche en place pour éviter qu'elle ne rebondisse ou qu'elle oscille de gauche à droite.
2. Effectuer la première coupe à une distance de 15 cm (6 po) du tronc d'arbre, par le dessous d'une branche. Utiliser le haut du guide-chaîne pour cette coupe. Guider la scie à long manche en appliquant une légère pression pour effectuer une entaille mesurant le tiers du diamètre de la branche. Terminer ensuite par une coupe par le dessus, comme le montre la **figure L**. Ne pas forcer la scie à long manche. Le moteur surchargé risque de surchauffer. Le travail sera mieux accompli et sera moins dangereux au rythme prévu pour l'appareil.

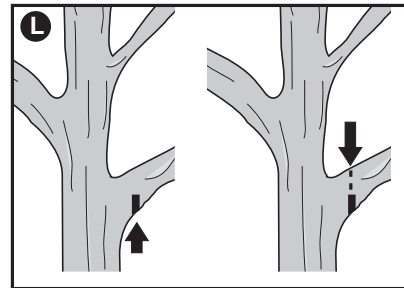

**REMARQUE :** Si l'on essaie de couper des branches épaisses par le dessous, la branche s'affaisse et pince la chaîne de scie dans la coupe. Si l'on tente de couper des branches épaisses par le dessus, sans petite entaille en dessous, la branche se fend et tire l'écorce de l'arbre.

3. Dégager la scie à long manche de la coupe pendant qu'elle fonctionne à plein régime. Arrêter la scie à long manche en relâchant la détente. S'assurer que la chaîne est immobile avant de déposer la scie à long manche sur le sol.

### Affûtage de la chaîne

**⚠ MISE EN GARDE :** Chaîne affûtée. Toujours porter des gants protecteurs lors de la manipulation de la chaîne. La chaîne est tranchante et peut vous couper même lorsqu'elle est au repos.

**IMPORTANT :** Les dents de chaîne s'éroussent immédiatement si elles touchent le sol, des pierres, de la maçonnerie ou un clou lors d'une coupe. Pour optimiser le rendement de la scie à chaîne, il est primordial de tenir les dents affûtées. Des services d'affûtage de la chaîne sont offerts au centre de réparation Black+Decker le plus proche.

**REMARQUE :** à chaque affûtage, la chaîne perd un peu de ses propriétés de faible effet de rebond, et l'opérateur se doit d'être très prudent. Il est recommandé de ne pas affûter une chaîne plus de quatre fois.

### Tension de la chaîne de la scie

La tension est à vérifier régulièrement. Se reporter à la rubrique « Réglage de la tension de la chaîne ».

## ACCESSOIRES

Des chaînes et des guide-chaînes de rechange sont en vente au centre de réparation Black+Decker le plus proche. Chaîne de rechange n° RC1000. L'utilisation de tout accessoire non recommandé dans ce manuel peut présenter un danger.

## SECTION DE DÉPANNAGE

Si votre ébrancheur ne fonctionne pas correctement, vérifiez les points suivants :

<u>Problème</u>	<u>Cause possible</u>	<u>Solution possible</u>
• Absence de démarrage de l'outil.	• Fusible grillé ou disjoncteur déclenché. • Rallonge non branchée.	• Vérifier le fusible ou le disjoncteur. • S'assurer que la rallonge est branchée dans une prise qui fonctionne.
• Surchauffe de la barre/chaîne.	• La chaîne est trop serrée. • Lubrification requise.	• Se reporter à la section sur le réglage de la tension de la chaîne. • Se reporter aux sections concernant la lubrification de la chaîne.
• La chaîne est trop lâche.	• Mauvais réglage de la tension de la chaîne.	• Se reporter à la section concernant la tension de la chaîne.
• Mauvaise qualité de la coupe	• Mauvais réglage de la tension de la chaîne. • La chaîne doit être remplacée.	• Se reporter à la section sur le réglage de la tension de la chaîne. Remarque : Une tension excessive entraîne une plus grande usure et diminue la durée de vie de la barre et de la chaîne. Lubrifier toutes les dix minutes d'utilisation. Se reporter à la section concernant l'installation de la chaîne.
• L'appareil fonctionne mais ne coupe pas.	• La chaîne est installée à l'envers. Voir l'illustration B. • La chaîne est-elle installée ?	• Se reporter aux sections concernant l'installation et le démontage de la chaîne.

## ENTRETIEN DE LA SCIE À LONG MANCHE

Un entretien régulier de l'outil garantit une durée de vie utile prolongée. Toutes les 10 minutes d'utilisation, s'assurer de débrancher la rallonge (attention, la chaîne et le guide peuvent être chauds!), vérifier que la tension du guide et de la chaîne est bonne et lubrifier selon les indications du mode d'emploi de la scie à long manche.

- Renverser le guide-chaîne chaque fois que la chaîne est affûtée ou remplacée; cela aide à prévenir une usure d'un seul côté, surtout à la pointe et en dessous.
- Maintenir l'arête de coupe tranchante et propre afin d'assurer la meilleure performance et de réduire le risque de blessures.
- Suivre les consignes de graissage et de changement d'accessoires.
- Inspecter régulièrement le cordon d'alimentation; en cas de dommages, le faire réparer par un centre de réparation autorisé.
- Inspecter régulièrement les rallonges et les remplacer si elles sont endommagées.
- Maintenir les poignées sèches, propres et exemptes d'huile et de graisse. N'utiliser qu'un savon doux et un chiffon humide pour nettoyer l'outil. Ne jamais laisser de liquide pénétrer dans l'outil et n'immerger aucune partie de l'outil dans un liquide.

**IMPORTANT :** Pour garantie la **SÉCURITÉ** et la **FIABILITÉ** du produit, les réparations, l'entretien et le réglage doivent être réalisés par un centre de réparation autorisé ou tout autre centre de réparation professionnel, et des pièces de rechange identiques doivent être utilisées.

## INFORMATION SUR LES RÉPARATIONS

Tous les centres de réparation Black+Decker sont dotés de personnel qualifié en matière d'outillage électrique; ils sont donc en mesure d'offrir à leur clientèle un service efficace et fiable. Que ce soit pour un avis technique, une réparation ou des pièces de rechange authentiques installées en usine, communiquer avec l'établissement Black+Decker le plus près de chez vous. Pour trouver l'établissement de réparation de votre région, consulter le répertoire des Pages jaunes à la rubrique « Outils électriques » ou composer le numéro suivant : **1 800 544-6986** ou consulter le site [www.blackanddecker.com](http://www.blackanddecker.com)

Cet appareil numérique de la classe B est conforme à la norme NMB-003 du Canada.

Cet appareil est conforme aux dispositions du paragraphe 15 des règlements de la FCC. Son fonctionnement est régi par les deux conditions suivantes : (1) Cet appareil ne peut pas causer d'interférence nuisible et (2) cet appareil doit accepter toutes les interférences reçues, y compris celles qui risquent d'en gêner le fonctionnement.

**REMARQUE :** ce matériel a été testé et a été déclaré conforme aux limites en vigueur

concernant les dispositifs numériques de classe B, en vertu de la partie 15 de la réglementation FCC. Ces limites visent à assurer une protection raisonnable contre tout brouillage nuisible dans une installation résidentielle. Ce matériel produit, consomme et peut émettre une énergie de radiofréquence et, s'il n'est pas installé et utilisé conformément aux directives qui l'accompagnent, il peut entraîner un brouillage nuisible des communications radio. Cependant, nous ne garantissons pas l'absence de brouillage dans tous les types d'environnement. Si, après avoir effectué une vérification en mettant l'appareil hors tension puis sous tension, l'utilisateur s'aperçoit que ce matériel provoque un brouillage nuisible à la réception des signaux de radio ou de télévision, il lui faudra essayer de corriger ce brouillage en prenant une ou plusieurs des mesures ci-dessous :

- Réorienter ou repositionner l'antenne de réception.
- Éloigner le plus possible le matériel du récepteur.
- Brancher le matériel dans une prise électrique située sur un circuit différent de celui du récepteur.
- Consulter le distributeur ou un technicien radio/télévision expérimenté pour obtenir de l'aide.

Tout changement ou toute modification à cet appareil qui n'est pas expressément approuvé par l'institution responsable de la conformité peut faire annuler le droit de l'utilisateur d'utiliser ce matériel. Cet appareil numérique de la classe B est conforme à la norme NMB-003 du Canada.

## GARANTIE LIMITÉE DE DEUX ANS

Black+Decker (É.-U.) Inc. garantit que le produit est exempt de défauts de matériau et de fabrication pendant deux(2) ans à partir de la date d'achat, à condition que le produit soit utilisé en milieu domestique. La présente garantie limitée ne couvre pas les défaillances provoquées par un abus, un dommage accidentel ou des réparations ou tentatives de réparations effectuées par toute autre personne que le personnel de Black+Decker et de ses centres de réparation agréés. Un produit défectueux qui remplit les conditions stipulées par la présente garantie sera remplacé ou réparé sans frais d'une des deux façons suivantes :

La première façon consiste en un échange chez le détaillant où le produit a été acheté (à la condition que le magasin soit un détaillant participant). Tout retour doit se faire durant la période correspondant à la politique d'échange du détaillant. Une preuve d'achat peut être requise. Prière de vérifier la politique de retour du détaillant au sujet des délais impartis pour les retours ou les échanges.

La deuxième option est d'apporter ou d'envoyer le produit (en port payé) à un centre de réparation agréé ou à un centre de réparation Black+Decker pour faire réparer ou échanger le produit, à la discrétion de Black+Decker. Une preuve d'achat peut être requise. Les centres de réparation de Black+Decker et les centres de réparation agréés sont répertoriés dans les pages jaunes sous la rubrique « Outils électriques » de l'annuaire téléphonique ou en ligne sur [www.blackanddecker.com](http://www.blackanddecker.com).

Cette garantie ne s'applique pas aux accessoires. Cette garantie accorde des droits légaux propres au propriétaire de l'outil. Ce dernier pourrait avoir d'autres droits selon l'État ou la province qu'il habite. Pour toute question, communiquer avec le directeur du centre de réparation Black+Decker le plus près. Ce produit n'est pas destiné à un usage commercial. L'usage commercial de ce produit annule par conséquent cette garantie. Toutes autres garanties, expresses ou implicites, sont déclinées par la présente.

obtenir le remplacement gratuit.

Imported by / Importé par  
Black+Decker Canada Inc.  
100 Central Ave.  
Brockville (Ontario) K6V 5W6

# BLACK+ DECKER™

## LA MOTOSIERRA DE ASTA

MANUAL DE INSTRUCCIONES

MODELO N° LPP120

PP610

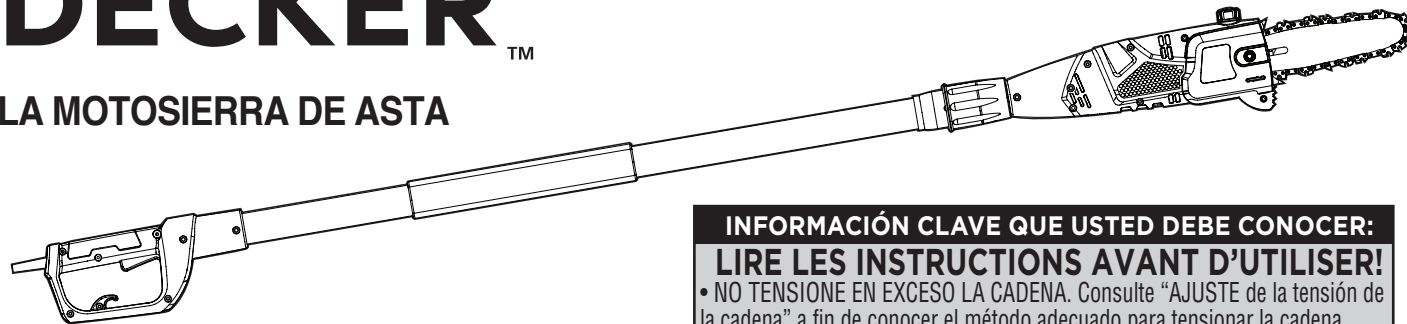

### INFORMACIÓN CLAVE QUE USTED DEBE CONOCER:

#### LIRE LES INSTRUCTIONS AVANT D'UTILISER!

- NO TENSIONE EN EXCESO LA CADENA. Consulte "AJUSTE de la tensión de la cadena" a fin de conocer el método adecuado para tensionar la cadena.
- Vuelva a ajustar la cadena con frecuencia durante las dos primeras horas de uso a medida que ésta se acciona.

**GRACIAS POR ELEGIR BLACK & DECKER!**

**LEA EL MANUAL ANTES DE DEVOLVER ESTE PRODUCTO POR CUALQUIER MOTIVO:**

Si tiene una consulta o algún inconveniente con su producto Black & Decker, visite <http://www.blackanddecker.com/instantanswers> para obtener respuestas instantáneas las 24 horas del día. Si no encuentra la respuesta o no tiene acceso a Internet, llame al 1-800-544-6986 de lunes a viernes de 8 a. m. a 5 p. m. hora del Este para hablar con un agente. Cuando llame, tenga a mano el número de catálogo.

**CONSERVE ESTE MANUAL PARA FUTURAS CONSULTAS. SÓLO PARA USO DOMÉSTICO.**

Visite [www.BlackandDecker.com/NewOwner](http://www.BlackandDecker.com/NewOwner) para registrar su nuevo producto.

## PAUTAS DE SEGURIDAD/DEFINICIONES

Es importante que lea y comprenda este manual. La información que contiene se relaciona con la protección de SU SEGURIDAD y la PREVENCIÓN DE PROBLEMAS. Los símbolos que siguen se utilizan para ayudarlo a reconocer esta información.

**⚠ PELIGRO:** indica una situación de peligro inminente que, si no se evita, provocará la muerte o lesiones graves.

**⚠ ADVERTENCIA:** indica una situación de peligro potencial que, si no se evita, provocará la muerte o lesiones graves.

**⚠ PRECAUCIÓN:** indica una situación de peligro potencial que, si no se evita, provocará lesiones leves o moderadas.

**PRECAUCIÓN:** utilizado sin el símbolo de alerta de seguridad indica una situación de peligro potencial que, si no se evita, puede provocar daños en la propiedad.

## REGLAS IMPORTANTES DE SEGURIDAD

### CONSERVE ESTAS INSTRUCCIONES LEA Y COMPRENDA TODAS LAS INSTRUCCIONES.

**⚠ ADVERTENCIA:** Al utilizar aparatos eléctricos para jardinería, siempre deben respetarse las precauciones básicas de seguridad para reducir el riesgo de incendio, descarga eléctrica y lesiones personales; incluidas las siguientes:

**⚠ ADVERTENCIA:** Para un funcionamiento seguro, lea y comprenda el manual del propietario

- Evite los entornos peligrosos. No utilice la motosierra de asta en lugares húmedos o mojados.
- No utilice la unidad bajo la lluvia.
- Mantenga a los niños alejados. Los visitantes deben mantenerse a cierta distancia del área de trabajo.
- Use la vestimenta adecuada. No use ropa holgada ni joyas. Pueden

quedar atrapadas en las piezas móviles. Al trabajar al aire libre, se recomienda usar guantes de goma y calzado resistente. Recójase y cubra el cabello largo.

- Use lentes de seguridad. Utilice siempre máscaras faciales o para polvo si la operación produce polvillo.
- Utilice el aparato correcto. Nunca utilice la motosierra de asta para otra tarea que no sea aquella para la que fue creada.
- Se debe contar con la protección de un interruptor de corte por falla a tierra (GFCI, por sus siglas en inglés) en el o los circuitos o tomacorrientes que se utilizarán para la motosierra de asta. Existen receptáculos disponibles con protección GFCI incorporada y pueden utilizarse para esta medida de seguridad.

**⚠ ADVERTENCIA:** Para reducir el riesgo de descarga eléctrica, utilice únicamente un cable prolongador para uso en exteriores, como los del tipo SW-A, SOW-A, STW-A, STOW-A, SJW-A, SJOW-A, SJWTW-A o SJTOW-A.

- Cable prolongador. Asegúrese de que el cable prolongador esté en buenas condiciones. Cuando utilice un cable prolongador, asegúrese de que tenga la capacidad suficiente para conducir la corriente que su producto exige. Un cable de menor capacidad provocará una caída en el voltaje de la línea, lo cual producirá una pérdida de potencia y sobrecalentamiento. La tabla siguiente muestra la capacidad correcta que debe utilizarse según la longitud del cable y el amperaje indicado en la placa de identificación. En caso de duda, utilice el calibre inmediatamente superior. **Cuanto menor sea el número de calibre, mayor será la capacidad del cable.**

#### Calibre mínimo para cables prolongadores

Voltios	Largo total del cable en pies			
120 V	0-25	26-50	51-100	101-150
240 V	0-50	51-100	101-200	201-300

#### Capacidad nominal en amperios

Más de que	No más de que	AWG			
0	- 6	18	16	16	14
6	- 10	18	16	14	12
10	- 12	16	16	14	12
12	- 16	14	12	No recomendado	

- Para reducir el riesgo de desconectar el cable de la motosierra de asta del cable prolongador durante el funcionamiento, **realice un nudo como se muestra en la Figura a continuación.**

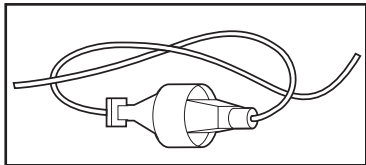

- Utilice el sujetador para cable prolongador (15) descrito en este manual.
- Evite un arranque accidental. No transporte la motosierra de asta enchufada con el dedo en el interruptor. Asegúrese de que el interruptor esté apagado al enchufar el artefacto.
- No maltrate el cable. Nunca transporte la motosierra de asta por el cable ni lo jale para desconectarla del tomacorriente. Mantenga el cable alejado del calor, el aceite y los bordes afilados.
- No sujete las hojas de corte expuestas ni los bordes filosos cuando levante o sostenga la motosierra de asta.
- No fuerce la motosierra de asta. Funcionará mejor y con menos probabilidades de lesiones si se opera a la velocidad para la que se diseñó.
- No se estire. Conserve la estabilidad y el equilibrio adecuados en todo momento.
- Manténgase alerta. Fíjese en lo que está haciendo. Use el sentido común. No utilice la motosierra de asta cuando esté cansado.
- Desconecte la motosierra de asta. Desconecte la motosierra de asta de la fuente de alimentación cuando no esté en uso, antes de realizarle mantenimiento, al cambiar accesorios como cadenas y en otros casos similares.
- Cuando no esté en uso, guarde la motosierra de asta bajo techo. Cuando no esté en uso, la motosierra de asta debe guardarse bajo techo en un lugar seco y alto o bajo lave, lejos del alcance de los niños.
- Mantenga la motosierra de asta con cuidado. Mantenga limpio y afilado el borde cortante para obtener el mejor rendimiento y reducir el riesgo de lesiones. Siga las instrucciones para lubricar y cambiar los accesorios. Inspeccione periódicamente el cable de la motosierra de asta y, si está dañado, hágalo reparar en un centro de mantenimiento autorizado. Inspeccione periódicamente los cables prolongadores y

reemplácelos si están dañados. Mantenga los mangos secos, limpios y sin restos de aceite ni grasa.

- Verifique que no haya piezas dañadas. Antes de volver a utilizar la motosierra de asta, se debe revisar cuidadosamente un protector u otra pieza que se haya dañado para determinar si ésta funcionará correctamente y cumplirá la función para la que se diseñó. Verifique la alineación de las piezas móviles y si éstas presentan atascamiento, la rotura de piezas, el montaje y cualquier otra condición que pueda afectar su operación. Cualquier protector u otra pieza que esté dañada debe repararse correctamente o ser reemplazada en un centro de mantenimiento autorizado, a menos que este manual indique otra cosa.

## CONSERVE ESTAS INSTRUCCIONES

### NORMAS ESPECÍFICAS DE SEGURIDAD

#### Seguridad eléctrica

Esta herramienta posee un doble aislamiento; por lo tanto, no se necesita un cable de conexión a tierra. Siempre verifique que la fuente de energía coincida con el voltaje señalado en la placa de clasificación.

- Se debe contar con la protección del interruptor de corte por falla a tierra (GFCI, por sus siglas en inglés) en el o los circuitos o tomacorrientes que se utilizarán para el aparato de jardinería. Existen receptáculos disponibles con protección GFCI incorporada y pueden utilizarse para esta medida de seguridad.

**⚠️ ADVERTENCIA:** Algunos tipos de polvo, como aquellos generados por el lijado, serruchado, pulido y taladrado mecánico y otras actividades de construcción, contienen químicos que se sabe causan cáncer, defectos de nacimiento y otros daños reproductivos. Algunos ejemplos de estos químicos son:

- plomo procedente de pinturas con base de plomo,
- óxido de silicio procedente de ladrillos, cemento y otros productos de mampostería, y
- arsénico y cromo provenientes de maderas tratadas con químicos (arseniato de cobre cromado).

El peligro derivado de la exposición a estos materiales varía en función de la frecuencia con que se realice este tipo de trabajo.

Para reducir su exposición a estos químicos: trabaje en una zona bien ventilada y llevando equipos de seguridad aprobados, como mascarillas antipolvo especialmente diseñadas para filtrar partículas microscópicas.

- **Evite el contacto prolongado con polvo generado por el lijado, serrchado, pulido y taladrado mecánico y otras actividades de construcción. Vista ropas protectoras y lave las áreas de la piel expuestas con agua y jabón.** Si permite que el polvo se introduzca en su boca o sus ojos, o que quede sobre la piel, puede favorecer la absorción de químicos peligrosos.

**⚠ADVERTENCIA: La utilización de esta herramienta puede generar polvo o dispersarlo, lo que podría causar lesiones graves y permanentes al sistema respiratorio, así como otros problemas.** Siempre use protección respiratoria aprobada por NIOSH (Instituto Nacional de Seguridad y Salud en el Trabajo) u OSHA (Administración de Seguridad y Salud en el Trabajo) apropiada para la exposición al polvo. Dirija las partículas en dirección contraria a la cara y el cuerpo.

### **Doble aislamiento**

Las herramientas de doble aislamiento están fabricadas en su totalidad con dos capas separadas o con una capa de doble espesor de aislamiento eléctrico, que protege al usuario del sistema eléctrico de la herramienta.

Las herramientas fabricadas con este sistema de aislamiento no requieren conexión a tierra. En consecuencia, esta herramienta está equipada con un enchufe de dos conectores que le permite utilizar cables prolongadores sin tener que preocuparse por mantener la conexión a tierra. **NOTA:** El doble aislamiento no sustituye las precauciones normales de seguridad que se deben tomar al utilizar la herramienta. El sistema de aislamiento es una medida de protección adicional contra cualquier lesión resultante de una posible falla eléctrica del sistema de aislamiento interno de la herramienta.

**PIEZAS DE REPUESTO:** Al realizar el mantenimiento de todas las herramientas, UTILICE PIEZAS DE REPUESTO IDÉNTICAS. Repare o reemplace los cables dañados.

### **Enchufes polarizados**

Para disminuir el riesgo de descargas eléctricas, este equipo posee un enchufe polarizado (una pata es más ancha que la otra). Este equipo debe utilizarse con un cable prolongador polarizado adecuado de 2 ó 3 conductores. Las conexiones polarizadas encajarán entre sí solamente de una manera. Asegúrese de que el extremo del receptáculo del cable prolongador posea ranuras para conectores grandes y pequeños. Si el cable prolongador no se ajusta totalmente en el tomacorriente, invierta el enchufe. Si aún así no se ajusta, obtenga un cable prolongador adecuado. Si el cable prolongador todavía no encaja bien en el tomacorriente, comuníquese con un electricista calificado para instalar el tomacorriente adecuado. No modifique el enchufe de la herramienta o el cable prolongador de ninguna manera.

### **Antes de operar la motosierra de asta**

- Para operarla en forma segura, lea y comprenda bien todas las instrucciones antes de usar la motosierra de asta. Siga todas las instrucciones de seguridad. El incumplimiento con alguna de las instrucciones de seguridad enumeradas más abajo puede resultar en lesiones corporales serias.
- Fíjese en lo que está haciendo. Utilice su sentido común. No opere la motosierra de asta cuando esté cansado.
- Use la motosierra de asta sólo para cortar madera. No utilice la motosierra de asta para algo para lo cual no fue diseñada. No la use para cortar un material que no sea madera.
- La motosierra de asta sólo debe ser operada por un adulto bien instruido sobre su uso. Nunca permita que sea operada por niños.
- No permita que niños o individuos no instruidos en su uso utilicen esta unidad.
- Cuando opere la motosierra de asta, use el siguiente equipo de seguridad:
  - guantes altamente resistentes
  - calzado de seguridad con puntas reforzadas de acero y suelas anti-deslizantes.
  - anteojos, gafas o máscara de seguridad, que cumplan con ANSI Z87
  - casco de seguridad



- orejeras o tapones para los oídos
- máscara antipolvo (si trabajará en un lugar muy polvoriento)
- Vista pantalones largos gruesos y botas. No vista ropa suelta, pantalones cortos, joyas de ningún tipo, ni ande descalzo.
- Amárrese el cabello si lo tiene largo de modo que quede encima de los hombros para evitar que se enrede con cualquier pieza en movimiento.
- Antes de cortar, siempre tenga lo siguiente:
  - un lugar de trabajo despejado
  - un lugar seguro donde pararse
  - un trayecto planificado para salir del camino de ramas que caigan
- Revise el árbol antes de podarlo. Deje suficiente espacio para que las ramas caigan sin problemas al suelo.
- No utilice su garrocha podadora para botar árboles jóvenes.

### **Durante el uso de la motosierra de asta**

**⚠ PELIGRO: Para reducir el riesgo de descarga eléctrica, no utilice la unidad sobre superficies mojadas.** No exponer a la lluvia. Guárdela bajo techo.

**⚠ PELIGRO: Evite un arranque accidental:** No transporte el aparato enchufado con el dedo en el interruptor. Asegúrese de que el interruptor esté apagado al enchufar el artefacto.

- Manténgase alerta. Utilice el sentido común mientras opera la unidad.
- Mantenga limpia el área de trabajo. Los lugares abarrotados son propicios a las heridas.
- Siempre desenchufe la motosierra de asta cuando termine de cortar o cuando la deje sin vigilancia.
- Mantenga a niños, animales y transeúntes como mínimo a 15 m (50 pies) de la motosierra de asta. En el área de trabajo solo debe estar el usuario de la motosierra de asta.
- No utilice la motosierra de asta para cortar árboles.
- No sujete la cadena expuesta de la motosierra cuando levante o sostenga la motosierra de asta.
- Sostenga la motosierra de asta con firmeza: una mano en el tubo y la otra en el mango.
- Mantenga el dedo fuera del gatillo hasta que esté listo para efectuar cortes.
- Antes de arrancar la motosierra de asta, asegúrese de que la cadena no esté tocando nada.

- Cuando la motosierra de asta esté funcionando, mantenga todas las partes del cuerpo alejadas de la cadena.
- No fuerce la motosierra de asta mientras corta. Aplique una presión suave. Funcionará mejor y será más segura si la utiliza a la velocidad para la que fue diseñada.
- Transporte la motosierra de asta de un lugar a otro
  - después de quitar el cable
  - con los dedos fuera/lejos del gatillo
  - sosteniendo el tubo por su punto de equilibrio
  - con la barra guía y la cadena hacia atrás y con la funda instalada
- No corte matorrales pequeños y árboles nuevos con la motosierra de asta. El material delgado puede quedar atrapado en la cadena y dar un latigazo hacia usted. Además, esto puede hacerle perder el equilibrio.
- No utilice la unidad con poca iluminación.
- Párese con firmeza y equilibrio. No se estire. El estirarse puede provocar pérdida del equilibrio o exposición a las superficies calientes.
- Mantenga todas las partes de su cuerpo alejadas de las piezas móviles.
- Nunca, bajo ninguna circunstancia, use ningún aditamento o accesorio en este producto, que no haya sido provisto con el producto o identificado en este manual de instrucciones como adecuado para utilizarlo con este producto.
- Inspeccione la motosierra de asta antes de cada uso y después de una caída u otros impactos. Asegúrese de que no existan defectos o daños importantes.

### **No opere la motosierra de asta:**

- si se encuentra bajo la influencia de alcohol, medicamentos o drogas
- si está lloviendo o en áreas húmedas o mojadas
- en la presencia de líquidos o gases altamente inflamables
- si la motosierra de asta está dañada, mal ajustada o ensamblada parcial o incorrectamente
- si el gatillo no enciende y apaga la motosierra de asta. La cadena debe detenerse cuando suelte el gatillo. Haga cambiar el conmutador averiado en un centro de servicio autorizado. Vea "Información de servicio".
- si está apurado
- si está en un árbol o una escalera
- si está sobre una pluma, tolva o plataforma aérea
- cuando hay vientos fuertes o durante tormentas

## NORMAS GENERALES DE SEGURIDAD

**⚠ PELIGRO: Riesgo de descarga eléctrica.** Si se entra en contacto con líneas de alto voltaje pueden producirse lesiones graves o la muerte por electrocución. Nunca utilice la unidad cerca de fuentes eléctricas, cables u otras líneas de alto voltaje.

**⚠ PELIGRO: Para un funcionamiento seguro, lea y comprenda el manual del propietario.** Use un protector facial (y/o anteojos de seguridad) y un casco para protegerse con la caída de fragmentos. Siempre disponga un área de trabajo despejada, una vía de retirada y esté atento a la ubicación de las ramas para eludir las ramas y fragmentos que caen. Mantenga a los transeúntes a 15 m (50 pies) de distancia cuando utilice la motosierra. Para reducir el riesgo de descarga eléctrica, no utilice la unidad sobre superficies mojadas. No exponga la unidad a la lluvia. Guárdela bajo techo.

- Para protegerse de ramas que caigan, no se pare directamente debajo de la rama a cortar. Esta unidad no debería sostenerse a un ángulo mayor a 60 grados del suelo.
- Mantenga los mangos secos, limpios y libres de aceite.
- Antes de arrancar la unidad, asegúrese que la cadena no esté en contacto con ningún objeto.
- Asegúrese que la cadena de corte se haya detenido antes de poner a un lado la unidad.

### Servicio

- El servicio a la herramienta sólo deber ser realizado por personal de reparación calificado. Si el servicio o mantenimiento es realizado por personal no calificado, podría resultar en riesgo de lesión. Vea “Información de servicio”.
- Cuando se repare una herramienta, sólo se deben usar repuestos originales. Siga las instrucciones en la sección de mantenimiento de este manual. El uso de repuestos no autorizados o el incumplimiento con las Instrucciones de mantenimiento pueden crear un riesgo de descarga eléctrica o lesión.

### Protector contra rebote

**⚠ ADVERTENCIA:** Puede ocurrir **REBOTE** cuando la punta de

la barra guía entra en contacto con un objeto, o cuando la madera se cierra sobre la cadena durante el corte. El contacto de la punta en algunos casos puede causar una reacción inversa rápida, haciendo rebotar la barra guía hacia arriba y hacia atrás, donde está el operador. Si la cadena de la parte superior de la barra guía se pincha, podría empujar la barra guía rápidamente hacia atrás, donde está el operador. Cualquiera de estas reacciones puede hacer que pierda el control de la sierra, lo cual podría resultar en lesiones graves al usuario.

### Para minimizar las posibilidades de rebote, siga las siguientes precauciones:

- Sostenga la motosierra de asta con firmeza. Sostenga la podadora firmemente con ambas manos cuando la unidad esté encendida. Sosténgala firmemente, con los dedos agarrados completamente del mango y de la garrocha.
- No se sobreextienda.
- Manténgase siempre bien apoyado y equilibrado.
- No permita que la punta de la barra guía entre en contacto con un tronco, una rama, el suelo u otro obstáculo.
- No extienda el mango de la motosierra de asta más arriba de la asta de los hombros.
- Use dispositivos tales como cadenas de bajo rebote, un sistema de detención de la cadena y barras de guía especiales que reducen los riesgos asociados al rebote.
- Use sólo barras y cadenas de repuesto especificadas por el fabricante, o su equivalente.
- Nunca deje que la cadena en movimiento entre en contacto con ningún objeto en la punta de la barra guía.
- Mantenga el área de trabajo libre de obstrucciones tales como otros árboles, ramas, rocas, cercos, tocones, etc. Elimine o evite cualquier tipo de obstrucción que la cadena de su podadora podría contactar cuando corte un tronco o rama en particular.
- Mantenga afilada y debidamente tensada la cadena de su herramienta. Una cadena suelta o roma puede aumentar las posibilidades de rebote. Revise la tensión frecuentemente, con el motor detenido y la batería desconectada.
- Comience a cortar y siga cortando sólo cuando la cadena se esté

moviendo a su velocidad máxima. Si la cadena se está moviendo a una velocidad menor, existe una mayor posibilidad de que ocurra rebote.

- Corte una rama por vez.
- Tenga mucho cuidado al volver a entrar con la podadora en un corte previamente iniciado. Haga penetrar las puntas del soporte en la madera y permita que la cadena alcance su velocidad máxima antes de empezar a cortar.
- No intente cortar en picada.
- Esté atento a ramas desplazándose u otras fuerzas que podrían cerrar el corte y pinchar o caer sobre la cadena.

## Características de seguridad contra rebote

**⚠ ADVERTENCIA:** Su garrocha podadora viene equipada con las siguientes funciones para ayudarle a reducir el peligro de rebote; sin embargo, estas funciones no eliminarán totalmente la posibilidad de que ocurra esta peligrosa reacción. Como usuario de la sierra de cadena, no confíe solamente en dispositivos de seguridad. Debe seguir todas las precauciones de seguridad, instrucciones y mantenimiento de este manual para ayudarle a evitar rebote y otras fuerzas que podrían resultar en graves lesiones.

- Barra guía de rebote reducido, diseñada con una punta de radio pequeña, la cual reduce la zona de peligro de rebote en la punta de la barra. Una barra guía de rebote reducido es una que se haya demostrado que reduce significativamente la cantidad y seriedad de rebotes cuando ha sido probada, según los requisitos de seguridad para motosierras de cadena.
- Cadena de rebote reducido, diseñada con un indicador de profundidad curvo y eslabones protectores que desvían la fuerza de rebote y permiten que la madera se deje penetrar gradualmente por el cortador. Una cadena de rebote reducido es una cadena que cumple con los requisitos de desempeño contra rebote ANSI B175.1, durante pruebas a una muestra representativa de sierras de cadena.

## Simbolos

La etiqueta de su herramienta puede incluir los siguientes símbolos.

- |  |   |
|--|---|
| V..... voltios   | A.....amperios                          |
| Hz..... hertz  | W..... vatios                           |
| min..... minutos   | ~ o AC.....corriente alterna            |
| --- o DC.....corriente directa                             | n <sub>o</sub> .....velocidad sin carga |
| ☐.....Construcción Class II                                | ⊕.....terminal a tierra                 |
| ⚠.....símbolo de alerta de seguridad                       | ...../min.....revoluciones por minuto   |
| 📖..... Lea el manual de instrucciones antes del uso        |   |
| 👂..... Use protección adecuada para las vías respiratorias |   |
| 👁..... Use protección adecuada para los ojos               |   |
| 👂..... Use protección adecuada para los oídos              |   |

## COMPONENTES

Antes de usar su garrocha podadora, familiarícese con todas las características de operación y seguridad.

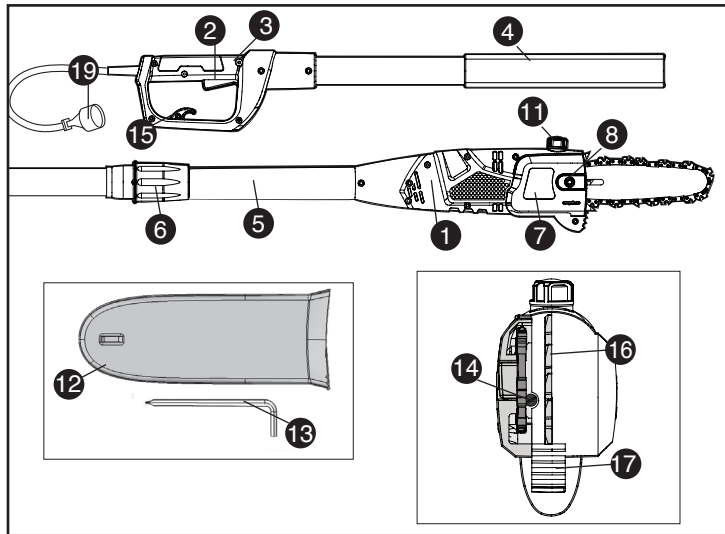

1. Cabezal de la motosierra
2. Interruptor de gatillo
3. Botón de bloqueo en apagado
4. Agarradera de espuma
5. Tubo de extensión
6. Acoplamiento de extensión
7. Cubierta de la rueda dentada
8. Tornillo de cabeza Allen
9. Barra guía
10. Cadena de la motosierra
11. Tapa del depósito de aceite

12. Funda
13. Llave Allen
14. Tornillo de ajuste de tensión de la cadena/tensor frontal de la cadena
15. Sujetador para el cable prolongador
16. Púas para choques
17. Púa para choques inferior
18. Cable de alimentación

## REGLAS IMPORTANT

### Nombres y terminología para la motosierra de asta

- **Freno de cadena** - Un dispositivo utilizado para detener la motosierra de asta.
- **Rueda dentada o piñón** - La parte con dientes que impulsa la cadena de la sierra.
- **Barra guía** - Una estructura sólida con rieles que soportan y guían la cadena de la sierra.
- **Funda de la barra guía** - Funda para la barra guía, que evita que los dientes entren en contacto con algún obstáculo cuando la sierra no esté en uso.
- **Rebote** - El movimiento hacia atrás, hacia arriba o ambos, de la barra guía. Ocorre cuando la cadena de la sierra que se encuentra cerca a la punta de la parte superior de la barra guía entra en contacto con algún objeto, como un tronco o rama, o cuando la madera se cierra en el corte y pincha la cadena de la sierra.
- **Cadena de rebote reducido** - Una cadena que cumple con los requisitos de desempeño contra rebote ANSI B175.1-1991, durante pruebas a una muestra representativa de sierras de cadena.
- **Barra guía de rebote reducido** - Una barra guía que se ha demostrado que reduce significativamente las posibilidades de rebote.
- **Cadena de repuesto para la sierra** - Una cadena que cumple con los requisitos de desempeño contra rebote ANSI B175.1-1991, durante pruebas a sierras de cadena específicas. Puede que no cumpla con los requisitos de desempeño ANSI al ser probada con otras sierras.
- **Cadena de la sierra** - Un bucle de cadena con dientes de corte que cortan la madera, impulsada por el motor y soportada por la barra guía.
- **Soporte con puntas** - El o los diente(s) puntiagudos usados al podar para poder girar la sierra manteniendo su posición, mientras se corta.
- **Conmutador** - Un dispositivo que completa o interrumpe un circuito de corriente eléctrica al motor de la sierra de cadena cuando es activado.
- **Seguro del conmutador** - Un seguro desplazable que previene la activación no intencionada del conmutador, hasta ser manualmente activado.
- **Podar** - El proceso de cortar ramas en un árbol.
- **Corte inferior** - Un corte ascendente iniciado en la parte inferior de un tronco o una rama. Este se realiza en una posición de corte

normal, con la parte de arriba de la barra guía. Preparación para el uso de su garrocha podadora

**⚠ ADVERTENCIA:** Lea todas las instrucciones hasta comprenderlas. El incumplimiento con alguna de las instrucciones enumeradas más abajo puede resultar en descarga eléctrica, incendio y/o lesiones corporales serias.

## RECOMENDACIONES CON RESPECTO AL ALMACENAMIENTO

1. Guárdela bajo techo. El mejor lugar de almacenamiento es uno que sea fresco y seco, fuera de la luz solar directa y de un exceso de calor o frío y lejos del alcance de los niños.
2. Siempre vuelva a reducir la tensión de la cadena después de finalizar el trabajo. La cadena se contrae a medida que se enfría. Si no se reduce la tensión, esto puede dañar la motosierra.

## Transporte de la motosierra de asta

- Cuando transporte la motosierra de asta, siempre desenchufe el cable prolongador de asta y cubra la cadena con la funda.

## PREPARACIÓN DE LA MOTOSIERRA DE ASTA PARA SU USO

**⚠ ADVERTENCIA:** Lea y comprenda todas las instrucciones. El incumplimiento de cualquiera de las instrucciones enumeradas a continuación puede provocar una descarga eléctrica, un incendio y/o lesiones personales graves.

## INSTALACIÓN Y EXTRACCIÓN DE LA BARRA Y LA CADENA DE LA MOTOSIERRA

La cadena de la motosierra (10) y la barra guía (9) vienen embaladas por separado en la caja. La cadena debe instalarse en la barra y ambas deben instalarse en el cuerpo de la herramienta.

## Para instalar:

**⚠ ADVERTENCIA:** Cadena móvil filosa. Para evitar el funcionamiento accidental, asegúrese de que la herramienta esté desenchufada antes de realizar las siguientes operaciones. El resultado de no hacerlo pueden ser lesiones personales graves.

**⚠ PRECAUCIÓN:** Cadena filosa. Siempre utilice guantes de protección al instalar o retirar la cadena. La cadena es filosa y puede cortarle cuando no está funcionando.

**⚠ PRECAUCIÓN:** Una cadena de motosierra nueva debe volver a tensarse con mayor frecuencia que una que ya ha estado en uso durante un período prolongado.

- Coloque la motosierra sobre una superficie firme.

- Gire el tornillo de cabeza Allen (8) de la cubierta de la rueda dentada (7) hacia la izquierda con la llave provista como se muestra en la **Figura A**.
- Quite la cubierta de la rueda dentada y el tornillo de cabeza Allen.

- Usando guantes de protección, sujete la cadena de la motosierra (10) y colóquela alrededor de la barra guía (9), asegurándose de que los dientes de corte apunten en la dirección correcta haciendo coincidir la flecha de la cadena con el gráfico en la cubierta de la rueda dentada (7) (consulte la **Figura B**).

- Coloque la cadena de la motosierra (10) alrededor de la rueda dentada (19) y simultáneamente alinee el agujero de la barra guía con la clavija de ajuste de tensión de la cadena (20) en la base de la herramienta como se muestra en la **Figura C**.

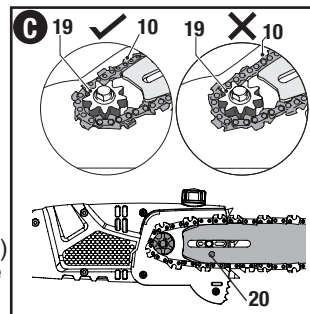
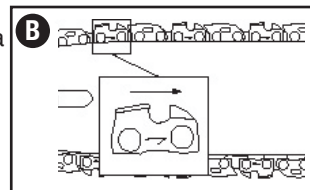
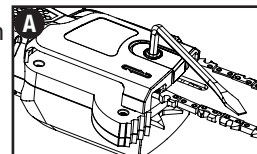

- Mientras sujeta la barra en su lugar y nivelada, vuelva a colocar la cubierta de la rueda dentada (7).
- Inserte el tornillo de cabeza Allen en la cubierta de la rueda dentada. Ajuste el tornillo girándolo hacia la derecha con la llave. **No ajuste el tornillo de cabeza Allen por completo en la cubierta de la rueda dentada hasta que la cadena tenga la tensión adecuada.**
- Gire el tensor frontal de la cadena (14) en la parte delantera de la carcasa utilizando el extremo de destornillador plano de la llave como se muestra en la **Figura D**. Girar el tornillo hacia la derecha aumenta la tensión de la cadena. La tensión es la correcta cuando la cadena vuelve a ajustarse en su lugar después de tirar de ella separándola 3 mm (1/8 pulg.) de la barra de la cadena con una leve fuerza del dedo índice y el pulgar como se muestra en la **Figura E**.
- **No sobretense la cadena ya que esto provocará un desgaste excesivo y reducirá la vida útil de la barra y la cadena.**
- Una vez que la tensión de la cadena sea la correcta, ajuste con firmeza el tornillo de cabeza Allen en la cubierta de la rueda dentada.

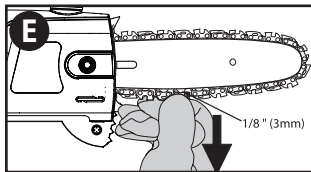
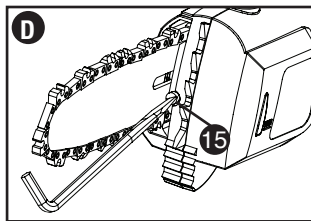

**NOTA:** Si la cadena es nueva, verifique la tensión con frecuencia (después de desenchufar el cable prolongador) durante las primeras 2 horas de uso ya que una cadena nueva se estira levemente.

### Para quitarla:

**⚠ ADVERTENCIA:** Cadena móvil filosa. Para evitar el funcionamiento accidental, asegúrese de que la herramienta esté desenchufada antes de realizar las siguientes operaciones. El resultado de no hacerlo pueden ser lesiones personales graves.

**⚠ PRECAUCIÓN :** Cadena filosa. Siempre utilice guantes de

protección al instalar o retirar la cadena. La cadena es filosa y puede cortarle cuando no está funcionando.

- Coloque la motosierra sobre una superficie firme.
- Gire el tensor frontal de la cadena (14) en la parte delantera de la carcasa utilizando el extremo de destornillador plano de la llave como se muestra en la **Figura D**. Girar el tornillo hacia la izquierda permite que la barra guía se aleje y reduce la tensión sobre la cadena para poder quitarla.
- Quite el tornillo de cabeza Allen de la cubierta de la rueda dentada (5) girándolo hacia la izquierda con la llave provista como se muestra en la **Figura A**.
- Quite la cubierta de la rueda dentada y el tornillo de cabeza Allen.
- Ahora puede accederse a la barra guía y la cadena.
- Usando guantes de protección, sujete la cadena de la motosierra y levante la cadena desgastada fuera de la ranura de la barra guía.
- Voltee la barra guía.
- Limpie todos los residuos o aserrín alrededor de los orificios del sistema de autolubricación y de la rueda dentada utilizando un cepillo suave.
- Siga las instrucciones anteriores sobre cómo instalar la barra y la cadena.

## AJUSTE DE TENSIÓN DE LA CADENA

**⚠ PRECAUCIÓN :** Siempre vuelva a reducir la tensión de la cadena después de finalizar el trabajo. La cadena se contrae a medida que se enfría. Si no se afloja, esto puede dañar la motosierra.

**⚠ PRECAUCIÓN :** Una cadena de motosierra nueva debe volver a tensarse con mayor frecuencia que una que ya ha estado en uso durante un período prolongado.

- Con la motosierra sobre una superficie firme, verifique la tensión de la cadena. La tensión es la correcta cuando la cadena vuelve a ajustarse en su lugar después de tirar de ella separándola 3 mm (1/8 pulg.) de la barra de la cadena con una leve fuerza del dedo índice y el pulgar como se muestra en la **Figura E**. No debe existir “pandeo” entre la barra guía y la cadena que se encuentra en la parte inferior como se muestra en la **Figura F**.
- Para ajustar la tensión de la cadena de la motosierra, afloje el tornillo de cabeza Allen en la cubierta de la rueda dentada.
- Gire el tensor frontal de la cadena (14) en la parte delantera de la carcasa utilizando el extremo de destornillador plano de la llave como se muestra en la **Figura D**.
- No sobretense la cadena ya que esto provocará un desgaste excesivo y reducirá la vida útil de la barra y la cadena.
- Una vez que la tensión de la cadena sea la correcta, ajuste el tornillo de cabeza Allen en la barra de sujeción.
- Cuando la cadena sea nueva, verifique la tensión con frecuencia (después de desenchufar el cable prolongador) durante las primeras 2 horas de uso ya que una cadena nueva se estira levemente.

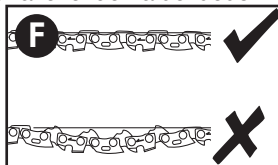

## Sistema de autolubricación

Esta motosierra de asta está equipada con un sistema de autolubricación que mantiene la cadena de la motosierra y la barra guía constantemente lubricadas.

**NOTA:** Para la lubricación de la cadena y la barra, utilice un aceite de calidad alta para barra y cadena. Como sustituto temporal, puede utilizarse un aceite de motor no detergente grado SAE30. Al podar árboles, se recomienda el uso de un aceite de base vegetal para barra y cadena. No se recomienda el aceite mineral porque puede dañar los árboles. Nunca utilice aceite de desecho o aceite muy espeso. Estos pueden dañar la motosierra de asta.

## Llenado del depósito de aceite

- Quite la tapa del depósito de aceite (11) y llene el depósito con el aceite para barra y cadena recomendado hasta que el nivel de

aceite haya alcanzado la parte superior de la abertura del depósito de aceite. El uso de un embudo evitará los derrames.

- Vuelva a colocar la tapa del depósito de aceite.
- Apague la motosierra de asta cada cierto tiempo, desenchufe el cable prolongador y verifique el nivel de aceite. Rellene según sea necesario. Además, verifique la barra y la cadena para asegurarse de que se estén lubricando debidamente.

## ENSAMBLAJE

### Colocación del cable prolongador

El mango del interruptor tiene incorporado un sujetador para el cable prolongador (15). Este evita que el cable prolongador se desenchufe.

- Doble el cable prolongador e insértelo en la ranura (21) en el extremo del área del mango como se muestra en la **Figura G**. Enganche el lazo formado al doblar el cable sobre el sujetador para el cable (16). Tire suavemente del cable para asegurarse de que quede firmemente retenido en el mango. Enchufe el extremo del receptáculo del cable prolongador en el cable de alimentación (18) de la motosierra de asta.

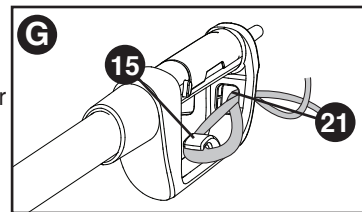

**NOTA:** Siempre mantenga el cable lejos del área de corte y coloque el cable de modo que no pueda quedar atrapado en las ramas y otros materiales durante el corte.

### PROLONGACIÓN DEL TUBO DE EXTENSIÓN

**⚠ ADVERTENCIA:** Siempre verifique para asegurarse de que el acoplamiento de extensión esté completamente ajustado y de que el tubo de extensión no se retraiga. Si no ajusta el acoplamiento por completo el resultado puede ser que el cabezal de la motosierra se mueva de manera imprevista, provocando una condición peligrosa. Verifique periódicamente la conexión para asegurarse de que el acoplamiento esté completamente ajustado.

**Siempre asegúrese de su estabilidad y sujete la motosierra de asta firmemente con ambas manos, con el pulgar y los dedos alrededor del tubo.**

1. Gire el acoplamiento de extensión (6) hacia la izquierda hasta que se detenga como se muestra en la **Figura H**.
2. Mientras sujeta la agarradera de espuma (4) con una mano, deslice el cabezal de la motosierra (1) alejándolo del acoplamiento de extensión. Esto dejará al descubierto el tubo de extensión (5) como se muestra en la **Figura I**. La motosierra de asta puede utilizarse con cualquier longitud del tubo de extensión.
3. Una vez obtenida la longitud de extensión deseada, gire el acoplamiento de extensión (6) hacia la derecha hasta que se detenga y asegure por completo el tubo de extensión en su lugar.

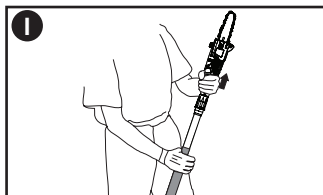
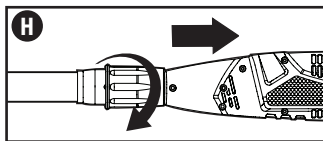

## USO DE LA MOTOSIERRA DE ASTA

**⚠️ ADVERTENCIA:** Lea y comprenda todas las instrucciones. El incumplimiento de cualquiera de las instrucciones enumeradas a continuación puede provocar una descarga eléctrica, un incendio y/o lesiones personales.

**⚠️ PRECAUCIÓN:** Siempre vuelva a reducir la tensión de la cadena después de finalizar el trabajo. La cadena se contrae a medida que se enfría. Si no se afloja, esto puede dañar la motosierra de asta.

**IMPORTANTE:** Nunca utilice una motosierra de asta que esté dañada o indebidamente ajustada, o que no esté ensamblada completa y firmemente. Asegúrese de que la cadena de la motosierra se detenga al soltar el interruptor de gatillo. Nunca ajuste la barra guía o la cadena de la motosierra cuando el motor esté funcionando.

## Interruptor de encendido/apagado

Siempre asegúrese de su estabilidad y sujete la motosierra de asta firmemente con ambas manos, con el pulgar y los dedos alrededor del mango.

- Para encender la herramienta, oprima el botón de bloqueo en apagado (3) con el pulgar y luego oprima el gatillo (2) con los dedos como se muestra en la **Figura J**. (Una vez que la herramienta esté funcionando usted puede soltar el botón de bloqueo en apagado).
- Para apagar la herramienta, suelte el gatillo.

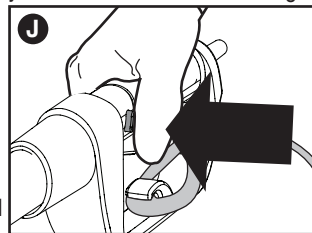

## Sistema para frenado de la cadena con detención automática

Su motosierra de altura está equipada con un sistema para frenado de la cadena con detención automática que detendrá la cadena rápidamente cada vez que suelte el interruptor de gatillo. Este sistema se puede probar antes de cada uso.

## PODA CON LA GARROCHA LA MOTOSIERRA

### ⚠️ ADVERTENCIA:

- **Nunca se pare directamente debajo de la rama a cortar.** Siempre párese en un lugar fuera del trayecto de caída de desechos.
- **Use siempre protección en la cabeza, para los ojos, en los pies y para el cuerpo.** El usar protección para el cuerpo ayuda a reducir el riesgo de lesiones cuando opere esta unidad.
- **Nunca se pare sobre una escalera u otro soporte poco estable cuando use la motosierra de asta.** Siempre evite cualquier posición que pudiera hacerle perder el equilibrio y lesionarse seriamente.
- **Mantenga a otras personas a al menos 15 m (50 pies) del área de trabajo.** Las distracciones pueden hacerle perder el control.
- **Peligro de electrocución.** Para evitar descargas eléctricas, no opere esta herramienta a menos de 15 m (50 pies) de distancia de cables de electricidad. Siempre revise el área buscando cables de electricidad.
- **No extienda el mango del conmutador de la motosierra de asta más arriba de la asta de los hombros.**



## Posición de operación



**Siempre vista:**

Protección para la cabeza

Protección ocular

Guantes de trabajo

Pantalones largos

Zapatos con puntas de acero



**⚠ ADVERTENCIA:** Permita que la herramienta trabaje a su propio ritmo. No la sobrecargue.

**⚠ ADVERTENCIA:** Al podar árboles:

- **Protéjase del retroceso;** este puede provocar lesiones graves o la muerte. Consulte la sección "RETROCESO", para evitar el riesgo del retroceso.
- **No se estire.** Asegúrese de estar parado correctamente. Mantenga sus pies separados. Distribuya su peso en forma uniforme sobre ambos pies.
- **Utilice ambas manos para sujetar la motosierra de altura como se muestra en la Figura K.** Agárrela con firmeza. Los pulgares y los dedos debe rodear el mango y el tubo de la motosierra de altura.

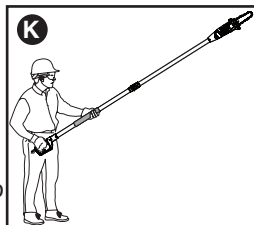

- **Nunca la utilice mientras está en un árbol, en alguna posición complicada o en una escalera u otra superficie inestable.** Puede perder el control de la motosierra de altura, la que le provocará lesiones graves.

## Siga las instrucciones a continuación para recortar un árbol.

1. Asegúrese de que la motosierra de altura esté funcionando a máxima velocidad antes de realizar un corte. Al iniciar un corte, aplique la cadena en movimiento contra la rama. Sostenga firmemente en su lugar la motosierra de altura para evitar un posible rebote o que patine (movimiento lateral).

2. Haga el primer corte a 150 mm (seis pulgadas) de distancia del tronco del árbol en la parte inferior de una rama. Utilice la parte superior de la barra guía para hacer este corte. Guíe la motosierra de altura aplicando una leve presión para hacer un corte que corresponda a 1/3 del diámetro de la rama. Luego, realice el corte de finalización desde la parte superior como se muestra en la **Figura L**.

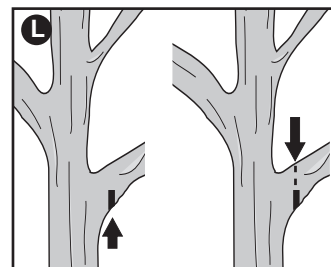

No fuerce la motosierra de altura. El motor se sobrecargará y puede quemarse. Funcionará mejor y será más segura si la utiliza a la velocidad para la que fue diseñada.

**NOTA:** Si intenta cortar ramas gruesas desde la parte inferior, la rama se cerrará y atrapará la cadena de la motosierra en el corte. Si intenta cortar ramas gruesas desde la parte superior, sin un corte poco profundo por abajo, la rama se astillará y arrancará corteza del árbol.

3. Quite la motosierra de altura del corte mientras esté funcionando a máxima velocidad. Detenga la motosierra de altura soltando el gatillo. Asegúrese de que la cadena se haya detenido antes de dejar la motosierra de altura en el suelo.

## Filo de la cadena de la motosierra

**⚠ PRECAUCIÓN:** Cadena filosa. Siempre use guantes de protección cuando manipule la cadena. La cadena es filosa y puede cortarle cuando no está funcionando.

## SECCIÓN DE DETECCIÓN DE PROBLEMAS

Si la sierra no funciona correctamente, verifique lo siguiente:

<b>Problema</b>	<b>Causa posible</b>	<b>Solución posible</b>
• La herramienta no enciende.	<ul style="list-style-type: none"> <li>• Fusible quemado o disyuntor activado.</li> <li>• Cable prolongador desenchufado.</li> </ul>	<ul style="list-style-type: none"> <li>• Verifique el fusible o el disyuntor.</li> <li>• Verifique para asegurarse de que el cable prolongador esté enchufado en un tomacorriente que funcione.</li> </ul>
• Barra/cadena sobrecalentada.	<ul style="list-style-type: none"> <li>• La cadena está demasiado ajustada.</li> <li>• Necesita lubricación.</li> </ul>	<ul style="list-style-type: none"> <li>• Consulte la sección sobre el ajuste de la tensión de la cadena.</li> <li>• Consulte las secciones sobre la lubricación de la cadena.</li> </ul>
• La cadena está suelta.	<ul style="list-style-type: none"> <li>• La tensión de la cadena no es la correcta.</li> </ul>	<ul style="list-style-type: none"> <li>• Consulte la sección sobre la tensión de la cadena.</li> </ul>
• Mala calidad de corte.	<ul style="list-style-type: none"> <li>• La tensión de la cadena no es la correcta.</li> <li>• La cadena debe reemplazarse.</li> </ul>	<ul style="list-style-type: none"> <li>• Consulte la sección sobre el ajuste de la tensión de la cadena.</li> </ul> <p>Nota: La tensión excesiva produce un desgaste excesivo y una reducción en la vida útil de la barra y la cadena. Lubrique después de 10 minutos de uso. Consulte la sección sobre la <u>instalación de la cadena.</u></p>
• La unidad funciona pero no corta.	<ul style="list-style-type: none"> <li>• La cadena está instalada al revés. Consulte la ilustración B.</li> <li>• ¿Está instalada la cadena?</li> </ul>	<ul style="list-style-type: none"> <li>• Consulte las secciones sobre la instalación y el retiro de la cadena.</li> </ul>

**IMPORTANTE:** Los cortadores de la cadena perderán el filo de inmediato si tocan el suelo, piedras, mampostería o un clavo mientras cortan.

Para obtener el mejor rendimiento posible de la cadena de la motosierra es importante mantener los dientes de la cadena filosos. Existen servicios de afilado de cadena disponibles en el centro de mantenimiento de Black+Decker más cercano.

**NOTA:** Cada vez que se afila la cadena, pierde algo de sus cualidades de bajo retroceso y se debe tener extremo cuidado. No se recomienda afilar la cadena más de cuatro veces.

### **Tensión de la cadena de la motosierra**

Esto debe verificarse con regularidad. Consulte “Ajuste de tensión de la cadena”.

## **ACCESORIOS**

La cadena y la barra de repuesto están disponibles en el centro de mantenimiento de Black+Decker más cercano. Cadena de repuesto n.º RC1000. El uso de accesorios no recomendados en este manual puede ser peligroso.

## **SECCIÓN DE MANTENIMIENTO DE LA MOTOSIERRA DE ASTA**

El mantenimiento regular asegura una vida útil prolongada y eficaz para la herramienta.

Después de cada 10 minutos de uso, asegúrese de desenchufar el cable prolongador y (¡tenga presente que la cadena y la barra pueden estar calientes!) verifique la tensión correcta en la barra y la cadena y lubrique según el manual de instrucciones de la motosierra de altura.

- Voltee la barra cada vez que afile la cadena y cada vez que reemplace la cadena. Esto ayuda a evitar el desgaste en un solo lado, especialmente en la punta y la parte inferior de la barra.
- Mantenga limpio y afilado el borde cortante para obtener el mejor rendimiento y reducir el riesgo de lesiones.
- Siga las instrucciones para lubricar y cambiar los accesorios.
- Inspeccione periódicamente el cable del aparato y, si está dañado, hágalo reparar en un centro de mantenimiento autorizado.
- Inspeccione periódicamente los cables prolongadores y reemplácelos si están dañados.

- Mantenga los mangos secos, limpios y sin restos de aceite ni grasa. Para limpiar la herramienta, utilice únicamente jabón suave y un paño húmedo. Nunca permita que penetre líquido dentro de la herramienta y nunca sumerja ninguna pieza de ésta en un líquido.

**IMPORTANTE:** Para garantizar la SEGURIDAD y la CONFIABILIDAD del producto, las reparaciones, el mantenimiento y el ajuste deben realizarse en los centros de mantenimiento autorizados o en otras organizaciones de mantenimiento calificadas, utilizando siempre piezas de repuesto idénticas.

## **INFORMACIÓN DE MANTENIMIENTO**

Todos los Centros de servicio de Black+Decker cuentan con personal altamente capacitado dispuesto a brindar a todos los clientes un servicio eficiente y confiable en la reparación de herramientas eléctricas. Si necesita consejo técnico, reparaciones o piezas de repuesto originales de fábrica, póngase en contacto con el centro de servicio de

Black+Decker más cercano a su domicilio. Para ubicar su centro de servicio local, consulte la sección "Herramientas eléctricas" (Tools-Electric) de las páginas amarillas, llame al **1-800-544-6986** o visite nuestro sitio **[www.blackanddecker.com](http://www.blackanddecker.com)**.

Este aparato digital Clase B cumple con la norma canadiense ICES-003. Este mecanismo cumple con la parte 15 de las normas de la Comisión Federal de Comunicaciones de Estados Unidos (FCC). La operación está sujeta a las dos condiciones siguientes: (1) Este mecanismo posiblemente no cause interferencia perjudicial; y (2) este mecanismo puede aceptar cualquier interferencia recibida, incluso interferencia que podría provocar una operación no deseada.

**NOTA:** Este equipo ha sido probado y se encontró que cumple con los límites para dispositivo digital Clase B, según la parte 15 de las normas de la FCC. Estos límites están diseñados para brindar protección razonable contra interferencia perjudicial en una instalación residencial. Este equipo genera, usa y puede irradiar energía en frecuencia de radio y, si no se instala y se usa de acuerdo con las instrucciones, puede provocar interferencia perjudicial en las comunicaciones de radio. Sin embargo, no hay garantía de que la interferencia no ocurra en una instalación en particular. Si este equipo provoca interferencia perjudicial en la recepción de radio o televisión, lo que se puede determinar al apagar y encender el equipo, el usuario debe tratar de corregir la interferencia mediante una o más de las siguientes medidas:

- Cambiar la orientación o la ubicación de la antena de recepción.
- Aumentar la separación entre el equipo y el receptor.
- Conectar el equipo a un tomacorriente sobre un circuito diferente de aquel al que está conectado el receptor.
- Consultar al vendedor o pedir la ayuda de un técnico en radio y televisión con experiencia.

Los cambios o las modificaciones que se le realicen a esta unidad sin aprobación expresa del tercero responsable del cumplimiento pueden anular la autorización del usuario para operar el equipo.

Este aparato digital de la clase B se conforma con ICES-003 canadiense.

## GARANTÍA LIMITADA DE DOS AÑOS

Black & Decker (U.S.) Inc. garantiza que este producto está libre de defectos de material o mano de obra durante un período de dos (2) años desde la fecha de compra, siempre y cuando el producto se utilice en un entorno doméstico. Esta garantía limitada no cubre contra fallas debidas a mal uso, daño accidental o cuando se han realizado o intentado reparaciones por parte de cualquier otra persona ajena a Black & Decker y sus centros de mantenimiento autorizados. Un producto defectuoso que cumple con las condiciones de la garantía establecidas en el presente documento será reemplazado o reparado sin costo de una dos maneras:

La primera, que únicamente dará lugar a intercambios, consiste en devolver el producto al comerciante minorista donde fue comprado (siempre y cuando la tienda sea un comerciante minorista participante). Las devoluciones deben realizarse dentro del período establecido en la política para intercambios del comerciante minorista. Es posible que se requiera el comprobante de compra. Consulte al comerciante minorista sobre su política específica de devoluciones con respecto a los límites de tiempo para devoluciones o intercambios.

La segunda opción es llevar o enviar (pagado por adelantado) el producto a un centro de mantenimiento de propiedad o con autorización de Black & Decker para su reparación o reemplazo a discreción de Black & Decker. Es posible que se requiera un comprobante de compra. Los centros de mantenimiento de propiedad o con autorización de Black & Decker se indican bajo "Herramientas—Eléctricas" en las páginas amarillas del directorio telefónico o en línea en **[www.blackanddecker.com](http://www.blackanddecker.com)**.

Esta garantía no se aplica a los accesorios. Esta garantía le otorga derechos legales específicos y es posible que tenga otros derechos que varían de un estado a otro. En caso de que tenga alguna pregunta, comuníquese con el gerente del centro de mantenimiento de Black & Decker más cercano a usted. Este producto no está diseñado para uso comercial y, en consecuencia, dicho uso comercial de este producto anulará la garantía. Por medio del presente documento, se declina la responsabilidad de todas las demás garantías, explícitas o implícitas.

**AMÉRICA LATINA:** Esta garantía no se aplica a productos vendidos en América Latina. Para los productos que se venden en América Latina, consulte la información de garantía específica del país contenida en el empaque, llame a la compañía local o visite el sitio web para obtener dicha información.

## **2 AÑOS DE GARANTIA**

Este producto cuenta con dos años de garantía a partir de la fecha de compra contra cualquier defecto de su funcionamiento, así como cualquier falla debido a materiales empleados para su fabricación ó mano de obra defectuosa.

Nuestra garantía incluye la reparación o reposición del producto y/o componentes sin cargo alguno para el cliente incluyendo la mano de obra, esta incluye los gastos de trasportación erogados para lograr cumplimiento de esta garantía en los domicilios diversos señalados.

Para hacer efectiva esta garantía deberá presentar su herramienta y esta póliza sellada por el establecimiento comercial donde se adquirió el producto.

Nos comprometemos a entregar el producto en un lapso no mayor a 30 días hábiles contados a partir de la fecha de recepción del mismo en nuestros talleres de servicio autorizados.

### **ESTA GARANTIA NO APLICA CUANDO:**

El producto se hubiese utilizado en condiciones distintas a las normales.

El producto no hubiese sido operado de acuerdo con el instructivo de uso que se acompaña.

El producto hubiese sido alterado o reparado por personas no autorizadas por nosotros.

Importador: Black+Decker S.A. de .C.V  
Bosque de Cidros Acceso Radiatas No.42  
3ra.Seccion de Bosques de las lomas  
C.P.05120, Mexico, D.F. Tel: (01 55) 5326 7100





## SOLAMENTE PARA PROPOSITOS DE MEXICO

### **Grupo Realsa en herramientas, S.A. de C.V.**

Súper Manzana 69 MZ.01 Lote 30  
(Av. Torcasita)  
Col. Puerto Juárez  
Cancún, Quintana Roo  
Tel. 01 998 884 72 27

### **Ferre Pat de Puebla, S.A. de C.V.**

16 de Septiembre No. 6149  
Col. El Cerrito  
Puebla, Puebla  
Tel. 01 222 264 12 12

### **Ferre Pat de Puebla, S.A. de C.V.**

Ejército Mexicano No. 15  
Col. Ejido 1ro. de Mayo  
Boca del Río, Veracruz  
Tel. 01 229 167 89 89

### **Servicio de Fabrica Black+Decker, S.A. de C.V.**

Lázaro Cardenas No. 18  
Col. Obrera  
Distrito Federal  
Tel. 55 88 95 02

### **Representaciones Industriales Robles, S.A. de C.V.**

Tezozomoc No. 89  
Col. La Preciosa  
Distrito Federal  
Tel. 55 61 86 82

### **Gpo. Comercial de Htas. y Refacciones de Occidente, S.A. de C.V.**

Av. La Paz No. 1779  
Col. Americana, S. Juárez  
Guadalajara, Jalisco  
Tel. 01 33 38 25 69 78

### **Herramientas y Equipos Profesionales**

Av. Colón 2915 Ote.  
Col. Francisco I. Madero  
Monterrey, Nvo. León  
Tel. 01 81 83 54 60 06

### **Htas. Portátiles de Chihuahua, S.A. de C.V.**

Av. Universidad No. 2903  
Col. Fracc. Universidad  
Chihuahua, Chihuahua  
Tel. 01 614 413 64 04

### **Fernando González Armenta**

Bolivia No. 605  
Col. Felipe Carrillo Puerto  
Cd. Madero, Tampico  
Tel. 01 833 221 34 50

### **Perfiles y Herramientas de Morelia**

Gertrudis Bocanegra No. 898  
Col. Ventura Puente  
Morelia, Michoacán  
Tel. 01 443 313 85 50

### **Enrique Robles**

Av. de la Solidaridad No. 12713  
Col. La Pradera  
Irapuato, Guanajuato  
Tel. 01 462 626 67 39

### **Hernández Martínez Jeanette**

Prolongación Corregidora Nte. No. 1104  
Col. Arboledas  
Querétaro, Qro.  
Tel. 01 442 245 25 80

**PARA OTRAS LOCALIDADES llAME AL 01 800 847 2309 o 01 800 847 2312.**

BLACK+DECKER S.A. DE C.V.  
BOSQUES DE CIDROS ACCESO RADIATAS NO. 42  
COL. BOSQUES DE LAS LOMAS.  
05120 MÉXICO, D.F.  
TEL. (01 55) 5326 7100  
01 800 847 2309/01 800 847 2312

Cat No. PP610

Copyright © 2014 Black+Decker

Form No. 90611257

May 2014

Printed in China