

northstates™

*Quality Products
for the way you live*

**INSTRUCTIONS FOR MODELS
8613/8615/8618/8619/8623/8625/8724/8725/8726/8727**



IMPORTANT: PLEASE KEEP FOR FUTURE REFERENCE!

For helpful tips and instructions, please visit our website: www.northstatesind.com or contact our Customer Care department via email: info@northstatesind.com

Phone: (763) 486-1756 or Toll Free: (800) 848-8421

For service in Canada, please contact ISIS Inc. +1(514) 344-3045 or toll free (800) 667-4111 or service@isisbaby.ca

Intended for use with children 6-24 months

WARNING

- This product is intended for use with children from 6 to 24 months of age.
- To prevent falls, never use at the top of stairs without properly installed mounting hardware.
- This safety gate should not be fitted across window openings and the like.
- The general condition of the safety gate should be checked periodically to ensure that the gate remains securely installed, and that the locking system functions properly.
- Do not use the safety gate if any components are damaged or missing.
- Hardware and mounting cups are included for use only on solid materials such as wood or metal.
- To prevent serious injury or death, securely install and use gate according to manufacturer's instructions.
- Any additional or replacement parts should only be obtained from the manufacturer or distributor.
- Never use with a child able to climb over or dislodge the gate.
- **Never leave child unattended.**
- Use gate only with locking/latching mechanism securely engaged on side away from child.
- This gate will not necessarily prevent all accidents.
- Clean the safety gate with warm water and a mild detergent. Never use solvents, chemicals, or abrasives.

Parts Diagram

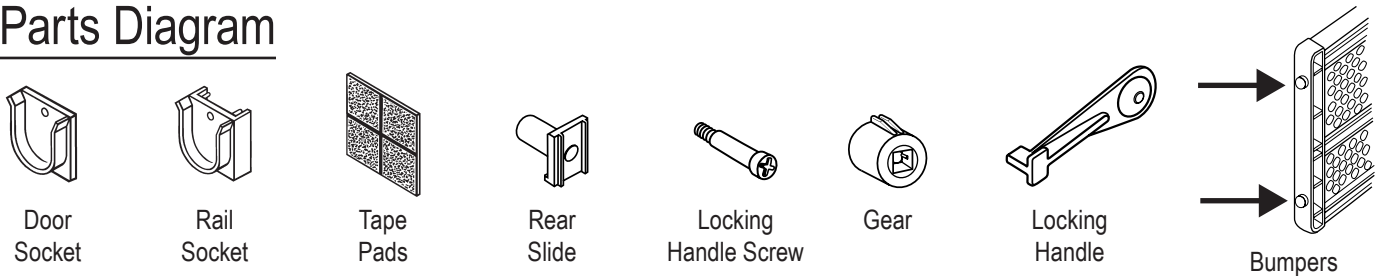

Description	Gray	Ivory	Pink	Navy
Door Sockets (4)	1265G	1265V	1265P	1265N
Rail Sockets (4)	1265AG	1265AV	1265AP	1265AN
Small Mounting Hardware Pack [Consisting of Screws (8), Casement Hinges (2), and Gate Hinges (2)]	10318	10318	10318	10318
Large Mounting Hardware Pack [Consisting of Tape Pads (1 Set), Rail Sockets (4), Door Sockets (4), Small Hardware Pack (1), Instructions]	14418	25615	25886	25897
Locking Handle	11449	25751	25900	25903
Rear Slide	11476	25752	25901	25904
Locking Handle Screw	11564	11564	11564	11564
Gear	11477	25753	25902	25905
Tape pads (Set of 4)	10322	10322	10322	10322
Bumpers (4)	11824	11824	11824	11824

To ensure safe operation, additional or replacement parts should be obtained only from North States or its authorized distributors. Contact information appears on the cover of these instructions.

INSTALLATION AND OPERATING INSTRUCTIONS

Your gate may be mounted in five different ways. Take a few minutes to read the following installation instructions so that you can see and understand the versatility of your new gate.

WARNING: This gate should not be used at the top of a stairway if your child is in a “baby walker” or similar device.

CLEANING INSTRUCTIONS: Wash with warm water using mild liquid soap. Use a soft cloth to avoid scratching the gate. Rinse with clear water and wipe dry with a soft cloth. **NOTE:** Never use solvents, chemicals, scouring powders and sharp tools when cleaning the gate.

I. CONVENTIONAL PRESSURE MOUNTING

Maximum opening size 40” for easy installation and/or the necessity to move gate from opening to opening.

A. Installation – NOTE: Install gate with locking handle on opposite side of area accessible to child (figure 1). On openings over 40”, see instructions II below.

B. Operation

1. Place gate on floor in opening. Expand gate so that all four side bumpers are in contact with sides of the opening.
2. Rotate the locking handle and insert handle tab into the slot that gives enough tension to secure the gate. Handle tab should click into place (figure 2).
3. To release locking handle, press inward (towards the gate) with your thumb on the top portion of the latch (figure 3) while twisting outwardly (away from the gate) with your forefinger. Disengage latch from locking slot by pulling gently away from the gate.

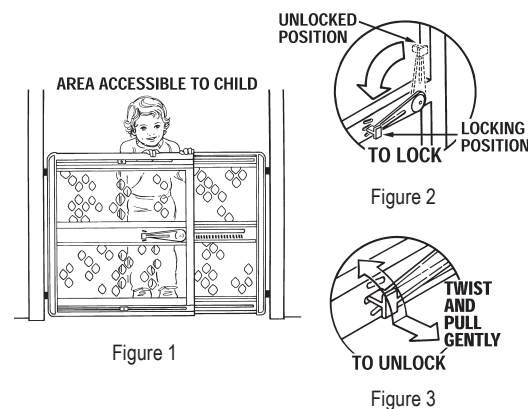

II. PRESSURE MOUNTED IN OPENING USING DOOR SOCKETS

Used where additional Security is Required. (On openings over 40”).

A. Installation

Always use tape pads when mounting sockets. Foam tape may leave a residue or damage some wall surfaces when removed. Test area before using on questionable surfaces. To aid bonding, sockets and surface should be wiped down with water and thoroughly dried before mounting tape pads.

1. Remove the four tape pads from backing sheet and mount pads in recessed area of door sockets. Do not remove protective cover sheet from tape at this time (figure 4).
2. Pick out doorway or location where gate is to be installed.
3. Remove protective cover sheet from one door socket, and with the “U” upright, press onto door jamb. Make sure the bottom of the door socket is at least 2 3/4” and not more than 4” above the floor. Make sure area is flat, clean and free from dirt, oil, etc. before pressing in place (figure 5).
4. Mount second door socket on opposite side of opening or door jamb. Maintain the same distance from floor as door socket #1 (figure 5).
5. Mount remaining two door sockets 20” (measured from bottom of sockets) above door sockets 1 and 2.
6. If desired, screws, in addition to tape, may be used for added security by drilling 1/16” pilot holes (through the holes in door sockets into the wood jamb) and installing a number 6 x 5/8” screw.

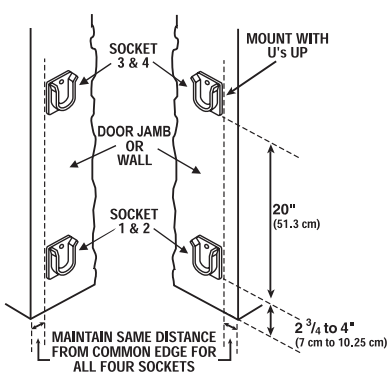
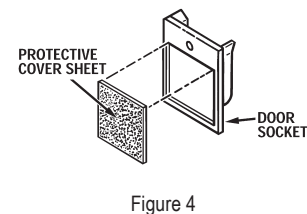

B. Operation

1. With locking handle in unlocked position, and on side opposite of area accessible to child, place bumpers on one side of gate into door sockets on one side of doorway (figure 6).
2. Extend gate so that the remaining two bumpers fit into door sockets on opposite side of doorway.
3. Rotate locking handle into first locking position that makes gate fit snugly in door sockets.
4. To release gate, see figure 3 (conventional pressure mounting).

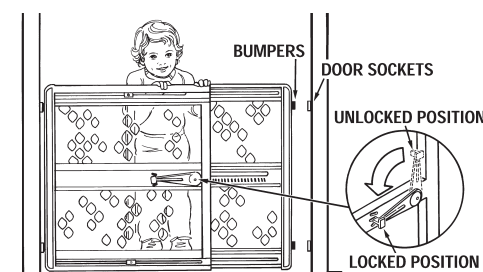

Figure 6

III./IV. PRESSURE MOUNTED BETWEEN WROUGHT IRON RAILINGS OR RAILING AND WALL

- A. Installation** – Figure 7 shows rail and wall installation. Before mounting tape pads onto any rail sockets, check your installation requirements. If opening has railings on both sides, you will need to use four rail sockets. If one side is a wall, you will need to use two rail sockets and two door sockets. **NOTE:** Gate must be mounted to a corner post of the railing and railing must be securely fastened to floor.
1. Measure size of rail post. Rail sockets will fit 1", 1 1/8" and 1 1/4" rail post (figure 7, insert A). After breaking off pegs, it may be necessary to file away any burrs so that mounting surface is flat.
 2. Remove the four tape pads from backing sheet and mount pads in recessed area of rail sockets or door sockets, as installation requirements warrant. (Do not remove protective cover sheet at this time).
 3. Remove protective cover sheet from one rail socket, and with the "U" upright, press onto corner post of wrought iron railing at least 2 3/4" and not more than 4" above the floor. Make sure area is flat and clean, and free from dirt, oil, etc. (figure 7). On the same corner post, mount second rail socket 20" (measure from bottom of sockets) above socket just mounted. **NOTE:** If opposite mounting surface is a rail post, proceed to step 4. If opposite mounting surface is a wall, proceed to step 5.
 4. On opposite corner post, mount rail sockets 3 and 4 by repeating steps and measurements used in mounting sockets 1 and 2. If you have used this procedure, go to step 6.
 5. On opposite wall surface, mount door socket #3 the same distance from the floor as rail socket #1 is. Make sure socket #3 is directly opposite socket #1 (figure 7). Mount door socket #4 20" above socket #3 and directly opposite socket #2.
 6. If desired, screws, in addition to the tape, can be used by drilling 1/16" pilot holes in wood or 3/32" holes in metal, using number 6 x 5/8" screws.

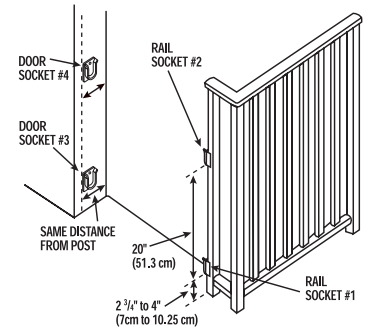
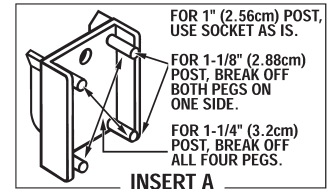

Figure 7

- B. Operation** – See operation instruction II-B.

V. HARDWARE MOUNTED

Used where additional security is required (top of stairs, etc.).

- A. Installation** – **WARNING: DO NOT MOUNT GATE HINGES INTO SHEETROCK OR PLASTER. HARDWARE IS INCLUDED FOR USE IN SOLID MATERIALS ONLY, SUCH AS WOOD OR METAL.**
1. Hold gate so that locking handle is on opposite side of area accessible to child. Determine on which side you want the gate to hinge (figure 8).
 2. Slide the two gate hinges onto hinge side of gate as shown in figure 9. Fasten lower hinge with No. 6 x 5/8" screw (do not fasten top hinge at this time).
 3. Fasten the two casement hinges to doorway using four No. 6 x 5/8" screws as shown in figure 9.
 4. Place the bottom gate hinge onto the bottom casement hinge. If you want the gate to swing toward you, use the hole in the gate hinge closest to you (figure 9). If you want the gate to swing away from you, use the hole in the gate hinge farthest from you.
- Do not allow gate to swing over stairs. Slide the gate hinge on the top of the gate up to the top casement hinge and fasten the top gate hinge to the gate with one number 6 x 5/8" screw.**
5. Remove two tape pads and mount the pads in the recessed area of the door sockets (or rail sockets if area opposite hinge side is a wrought iron railing corner post.) Do not remove the protective cover sheet from tape at this time.
 6. Remove the protective cover sheet from the tape pad of one door socket (or rail socket), and with the "U" upright, press onto door jamb or railing corner post 3", measured from bottom of socket to floor (figure 8). Make sure area is free of dirt, oil, etc. before pressing into place. Mount second socket 23", measured from bottom of socket to floor.
 7. If desired, screws, in addition to the tape, can be used by drilling 1/16" pilot holes in wood or 3/32" holes in metal, using number 6 x 5/8" screws. Never mount sockets without tape. **Screws are required if gate is installed over stairways.**

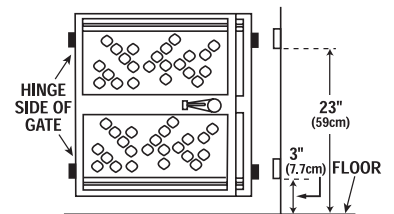

Figure 8

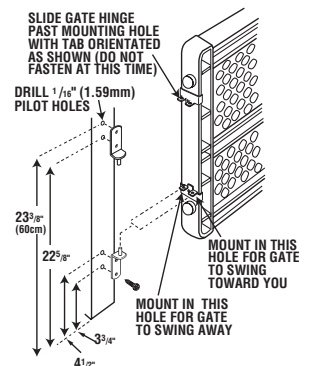

Figure 9

- B. Operation**
1. Put locking handle into unlocked position (figure 2).
 2. Extend gate to fit into sockets.
 3. Rotate the locking handle and insert tab into the slot that gives enough tension to secure gate. Handle tab should click into place (figure 2).
 4. To open gate, release locking handle (figure 3) and snap into unlocked position. Slide gate together and swing open.

northstates™

*Productos de calidad
para su estilo de vida*

**INSTRUCCIONES PARA TODOS LOS MODELOS
8613/8615/8618/8619/8623/8625/8724/8725/8726/8727**



IMPORTANTE: ¡CONSERVE COMO REFERENCIA FUTURA!

Para obtener consejos útiles e instrucciones, visite nuestro sitio web: www.northstatesind.com, o
Comuníquese con nuestro Departamento de Atención al Cliente por correo electrónico:

info@northstatesind.com

Teléfono: +1 (763) 486-1756 o número gratuito: (800) 848-8421

Diseñado para usarse con niños de 6 a 24 meses de edad

ADVERTENCIA

- Para evitar caídas, nunca debe usarse en la cabeza de las escaleras sin los componentes de montaje debidamente instalados.
- Esta puerta de seguridad no debe colocarse entre aberturas para ventanas on en un arbertura similar.
- Debe revisarse periódicamente el estado general de la puerta de seguridad para verificar que la puerta esté instalada de manera segura y que el sistema de cerrojo funcione correctamente.
- No use la puerta de seguridad si alguno de los componentes está ausente o dañado.
- Se incluyen componentes de sujeción y copas de montaje únicamente para usarse en materiales sólidos, tales como madera o metal.
- Para evitar lesiones graves o la muerte, instale y use la puerta de manera segura, conforme a las instrucciones del fabricante.
- Todas las piezas de repuesto o adicionales deberán obtenerse únicamente del fabricante o distribuidor.
- Nunca use el producto con un niño capaz de trepar la puerta o moverla de su sitio.
- **Nunca deje a un niño sin supervisión.**
- Usar este recinto solamente co el mecanismo de cierre / traba activado firmemente en el lado opuesto al niño.
- Esta puerta no evitará todos los accidentes.
- Limpie la puerta de seguridad con agua tibia y detergente suave. Nunca utilice solventes, sustancias químicas o abrasivos.

Diagrama de piezas



<i>Descripción</i>	<i>Gris</i>	<i>Marfil</i>	<i>Rosa</i>	<i>Azul Marino</i>
Receptáculos de puerta (4)	1265G	1265V	1265P	1265N
Receptáculos de riel (4)	1265AG	1265AV	1265AP	1265AN
Paquete pequeño de componentes de montaje [contiene tornillos (8), bisagras de batiente (2) y bisagras de puerta (2)]	10318	10318	10318	10318
Paquete grande de componentes de montaje [contiene almohadillas de cinta (1 juego), receptáculos de riel (4), receptáculos de puerta (4), componentes de montaje (1), instrucciones]	14418	25615	25886	25897
Asa de cerrojo	11449	25751	25900	25903
Guía deslizante trasera	11476	25752	25901	25904
Tornillo de asa de cerrojo	11564	11564	11564	11564
Engranaje	11477	25753	25902	25905
Almohadillas de cinta (4)	10322	10322	10322	10322
Topes (4)	11824	11824	11824	11824

Para asegurar el funcionamiento seguro, las piezas adicionales o de repuesto deben obtenerse únicamente de North States o de sus distribuidores autorizados. La información de contacto aparece en la portada de estas instrucciones.

INSTRUCCIONES DE INSTALACION Y OPERACION

La puerta puede montarse de cinco maneras diferentes. Dedique unos minutos a leer las instrucciones de instalación siguientes de tal modo que pueda ver y entender la versatilidad de su nueva puerta.

ADVERTENCIA – Esta puerta no se debe usar en la cima de una escalera si su niño está en un caminador o en una aparato similar.

INSTRUCCIONES DE LIMPIEZA: Lave con agua tibia y jabón líquido suave. Use un paño suave para no rayar la puerta. Enjuague con agua limpia y use un paño suave para secar. **NOTA:** Nunca utilice solventes, sustancias químicas, polvos para tallar ni herramientas filosas al limpiar la puerta.

I. MONTAJE A PRESION CONVENCIONAL

Tamaño máximo de abertura de 40" para facilitar la instalación y/o la necesidad de mover la puerta de una abertura a otra.

A. Instalación — NOTA: Instale la puerta con la manija del seguro en el lado opuesto al área accesible al niño (vea la figura 1). Si la abertura es mayor de 40", vea la sección Instrucciones II que se encuentra a continuación.

B. Operación

1. Coloque la puerta sobre el suelo en la abertura. Expanda la puerta de tal modo que los cuatro topes de los lados estén en contacto con los lados de la abertura.
2. Gire la manija del seguro e inserte la lengüeta de la manija en la ranura que da suficiente tensión para asegurar la puerta. La lengüeta de la manija debe insertarse con un chasquido (vea la figura 2).
3. Para liberar la manija del seguro, presione hacia dentro (hacia la puerta) con el pulgar sobre la parte superior del pestillo (vea la figura 3) mientras gira hacia fuera (alejándose de la puerta) con el índice. Desenganche el pestillo de la ranura del seguro tirando suavemente lejos de la puerta.

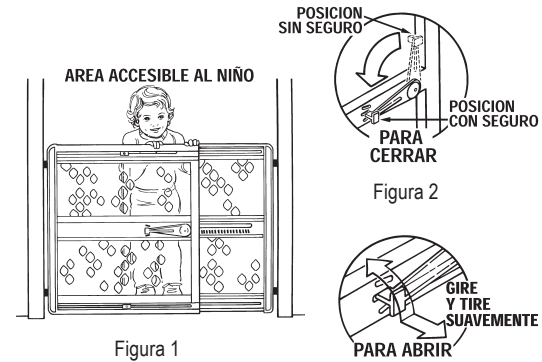

II. MONTAJE A PRESION EN ABERTURAS USANDO LOS RECEPTACULOS PARA LA PUERTA

Se usa donde se requiere seguridad adicional. (Se requiere en aberturas de más de 40".)

A. Instalación

Siempre use almohadillas de cinta cuando monte receptáculos. La cinta de espuma puede dejar residuos o daños en algunas superficies de paredes al retirarse. Pruebe el área antes de usar en superficies dudosas. Para ayudar a la adherencia, deben limpiarse con un paño con agua los receptáculos y la superficie y dejarse secar totalmente antes de montar las almohadillas de cinta.

1. Retire las cuatro almohadillas de cinta de la lámina de respaldo y monte las almohadillas en el área empotrada del receptáculo de la puerta. No retire la lámina de cubierta protectora de la cinta en este momento. (Vea la figura 4.)
2. Elija el umbral o la ubicación donde va a instalar la puerta.
3. Retire la lámina de cubierta protectora de un receptáculo de puerta y con la "U" vertical, presione sobre el quicial de la puerta. Asegúrese de que la parte inferior del receptáculo de la puerta esté por lo menos a 2-3/4" y no más de 4" sobre el piso. Asegúrese de que el área esté plana, limpia y sin suciedad, aceite, etc. antes de presionar en su sitio (vea la figura 5).
4. Monte el segundo receptáculo de la puerta en el lado opuesto de la abertura o quicial de la puerta. Mantenga la misma distancia del piso que el receptáculo de la puerta núm. 1 (vea la figura 5).
5. Monte los dos receptáculos de la puerta que quedan a 20" (medidas desde la parte inferior de los receptáculos) sobre los receptáculos de la puerta 1 y 2.
6. Si así lo desea, puede usar tornillos además de la cinta para mayor seguridad perforando agujeros guía de 1/16" (a través de los agujeros en los receptáculos de la puerta para sujetarlos al quicial de madera) e instalando un tornillo número 6 x 5/8".

B. Operación

1. Con la manija del seguro en la posición destrabada, y en el lado opuesto del área accesible al niño, coloque los topes en un lado de la puerta dentro de los receptáculos de la misma en un lado del umbral (vea la figura 6).
2. Extienda la puerta de tal modo que los dos topes restantes quepan en los receptáculos de la puerta en el lado opuesto del umbral.
3. Gire la manija del seguro a la primera posición trabada para que haga caber la puerta firmemente en los receptáculos de la misma.
4. Para liberar la puerta, vea figura 3 (montaje a presión convencional).



Figura 6

III./IV. MONTAJE A PRESION ENTRE RIELES DE HIERRO FORJADO O RIELES Y PARED

A. **Instalación** – La Figura 7 muestra la instalación de riel y de pared. Antes de montar las almohadillas de cinta en alguno de los receptáculos del riel, revise los requerimientos de la instalación. Si la abertura tiene rieles en ambos lados, deberá usar cuatro receptáculos de riel. Si de un lado hay una pared, deberá usar dos receptáculos de riel y dos receptáculos de puerta. **NOTA:** La puerta debe montarse en un poste de esquina del riel y el riel debe asegurarse firmemente al piso.

1. Mida el tamaño del poste del riel. Los receptáculos de riel sirven para ajustar postes de 1", 1-1/8" y 1-1/4" (vea la figura 7, inserto A). Después de desprender las clavijas puede ser necesario limar posibles rebabas de modo que la superficies quede lisa.
2. Retire las cuatro almohadillas de cinta de la lámina de respaldo y monte las almohadillas en el área empotrada de los receptáculos de riel o de puerta, como lo indiquen las instrucciones. (No retire la lámina de cubierta protectora en este momento.)
3. Retire la lámina de cubierta protectora de un receptáculo de riel y con la "U" vertical, presione sobre el poste de la esquina del riel de hierro forjado por lo menos 2-3/4" y no más de 4" sobre el piso. Asegúrese de que el área esté lisa y limpia, sin suciedad, aceite, etc. (vea la figura 7). En el mismo poste de la esquina, monte el segundo receptáculo de riel 20" (mida desde la parte inferior de los receptáculos) sobre el receptáculo ya montado. **NOTA:** Si la superficie de montaje opuesta es un poste de riel, proceda con el paso 4. Si la superficie de montaje opuesta es una pared, proceda con el paso 5.
4. En el poste de la esquina opuesta, monte los receptáculos de riel 3 y 4 repitiendo los pasos y las medidas usadas en el montaje de los receptáculos 1 y 2. Si ha seguido este procedimiento, continúe con el paso 6.
5. En la superficie de la pared opuesta, monte el receptáculo de puerta núm. 3 a la misma distancia del piso que el receptáculo de riel núm. 1. Asegúrese de que el receptáculo núm. 3 esté directamente opuesto al receptáculo núm. 1. (Vea la figura 7) Monte el receptáculo de puerta núm. 4 sobre el receptáculo núm. 3 y directamente opuesto al receptáculo núm. 2.
6. Si así lo desea, puede usar tornillos además de la cinta para mayor seguridad perforando agujeros guía de 1/16" a través de madera o de 3/32" en metal, utilizando un tornillo número 6 x 5/8".

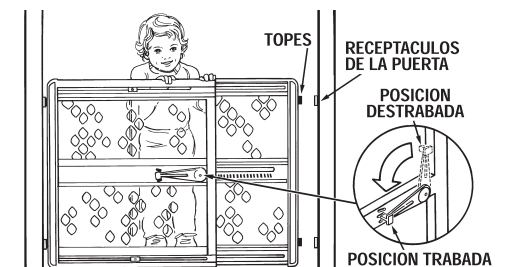
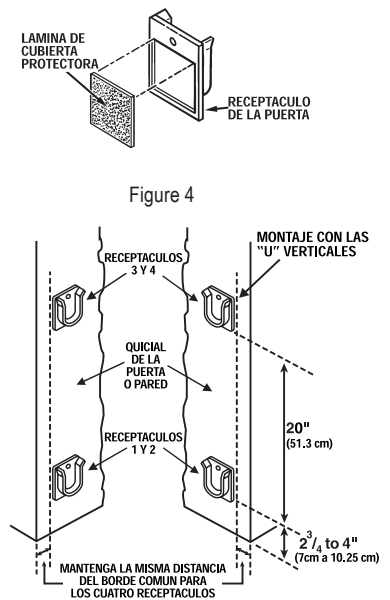

Figura 7

B. **Operación** – Vea las instrucciones de operación II-B.

V. MONTADO CON BISAGRAS

Se usa donde se requiera seguridad adicional (en la parte superior de escaleras, etc.)

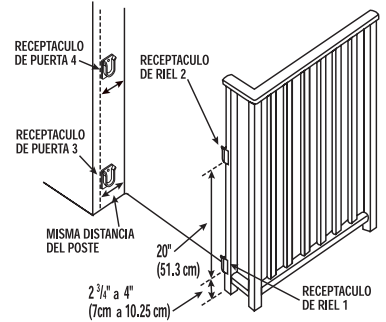
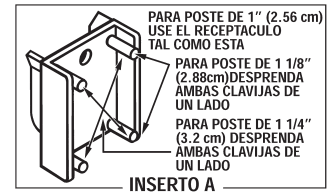
A. **Instalación** — **ADVERTENCIA: NO MONTE LAS BISAGRAS DE LA PUERTA EN TABLAROCA NI YESO. LAS PIEZAS DE INSTALCIÓN AJUNTAS SÓLO SE DEBEN USAR EN MATERIALS SOLIDOS, TALES COMO LA MADERA O EL METAL.**

1. Sostenga la puerta de tal modo que la manija del seguro quede en el lado opuesto del área accesible al niño. Determine en qué lado prefiere poner las bisagras. (Por ejemplo, vea la figura 8.)
2. Deslice las dos bisagras de la puerta sobre el lado de las bisagras de la puerta como se muestra en la figura 9. Atornille la bisagra inferior con un tornillo Núm. 6 x 5/8" (no atornille la bisagra superior en este momento).
3. Atornille las dos bisagras de batiente al umbral usando cuatro tornillos Núm. 6 x 5/8" como se muestra en la figura 9.
4. Coloque la bisagra inferior de la puerta en la bisagra de batiente inferior. Si prefiere que la puerta se abra hacia usted, use el agujero en la bisagra de la puerta más cercano a usted (vea la figura 9). Si prefiere que la puerta se abra alejándose de usted, use el agujero en la puerta más alejado de usted. **No deje que la puerta se abra por encima de las escaleras. Deslice la bisagra de la puerta por encima de la puerta hasta la bisagra de batiente superior y atornillela a la puerta con un tornillo número 6 x 5/8".**
5. Retire dos almohadillas de cinta y monte las almohadillas en el área empotrada del receptáculo de puerta (o receptáculo de riel si el área opuesta al lado de las bisagras es un poste de esquina de riel de hierro forjado). (No retire la lámina de cubierta protectora de la cinta en este momento.)
6. Retire la lámina de cubierta protectora de la almohadilla de cinta de un receptáculo de puerta (o receptáculo de riel) y, con la "U" vertical, presione sobre el quicial de la puerta o el poste de la esquina del riel 3" (midiendo desde la parte inferior del receptáculo hasta el piso). Vea la figura 8. Asegúrese de que el área esté lisa y limpia, sin suciedad, aceite, etc. antes de presionar en su sitio. Monte el segundo receptáculo del piso a 23" (mida desde la parte inferior del receptáculo hasta el piso).
7. Si así lo desea, puede usar tornillos además de la cinta para mayor seguridad, perforando agujeros guía de 1/16" a través de madera o de 3/32" en metal, utilizando un tornillo número 6 x 5/8". **Nunca monte los receptáculos sin cinta. Los tornillos se requieren si se instala la puerta en una escalera.**



Figura 8



Figura 9

B. **Operación**

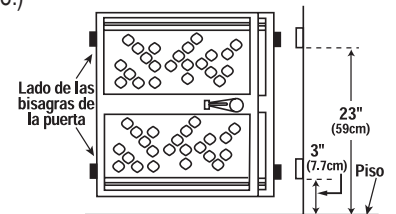
1. Ponga la manija del seguro en la posición destrabada (vea la figura 2).
2. Extienda la puerta para que quepa en los receptáculos.
3. Gire la manija del seguro e inserte la lengüeta en la ranura que da suficiente tensión para asegurar la puerta. La lengüeta de la manija debe insertarse en su sitio con un chasquido (vea la figura 2).
4. Para abrir la puerta, libere la manija del seguro (vea la figura 3) y fijela en la posición destrabada. Deslice la puerta y ábrala.

north states™

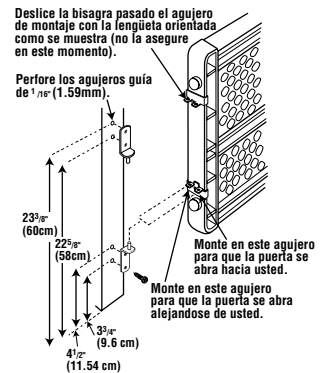
*Produits de qualité
pour la façon dont vous vivez*

**MODE D'EMPLOI POUR TOUS LES MODÈLES
8613/8615/8618/8619/8623/8625/8724/8725/8726/8727**



IMPORTANT : CONSERVER POUR CONSULTATION ULTÉRIEURE!

Pour obtenir des conseils utiles et des instructions, visiter notre site Web :

www.northstatesind.com ou

Contactez notre service d'assistance à la clientèle par email : service@isisbaby.ca

Téléphone : +1(514) 344-3045 ou sans frais : (800) 667-4111

Barrière conçue pour les enfants de 6 à 24 mois

⚠ MISES EN GARDE

- Ce produit est conçu pour les enfants de 6 à 24 mois.
- Pour prévenir les chutes, ne jamais utiliser ce produit en haut d'un escalier sans les fixations correctement installées.
- Cette barrière de sécurité ne doit pas être installée dans une fenêtre ou une autre ouverture du même type.
- Vérifier régulièrement l'état général de la barrière afin de s'assurer qu'elle reste solidement installée et que le dispositif de verrouillage fonctionne correctement.
- Ne pas utiliser la barrière de sécurité si elle comporte des pièces endommagées ou manquantes.
- La quincaillerie et les coupelles de fixation fournies doivent servir uniquement pour une installation sur des matériaux durs comme le bois ou le métal.
- Pour éviter les blessures graves ou mortelles, installer solidement la barrière et l'utiliser conformément aux directives du fabricant.
- Toute pièce supplémentaire ou de rechange doit être obtenue du fabricant ou du distributeur.
- Ne jamais utiliser la barrière si l'enfant est capable de l'ouvrir ou de la déplacer.
- **Ne jamais laisser l'enfant sans surveillance.**
- Utiliser uniquement si le mécanisme de verrouillage est solidement engagé et situé du côté opposé à l'enfant.
- Cette barrière ne prévient pas nécessairement tous les accidents.
- Nettoyer la barrière avec une solution d'eau tiède et de détergent doux. Ne jamais employer de solvants ni de produits chimiques ou abrasifs.

Pièces – Illustrations

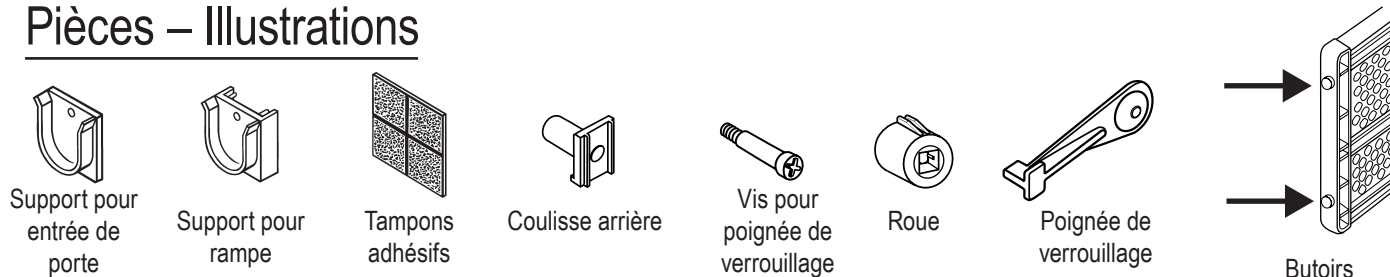

Description	Gris	Ivoire	Rose	Bleu Marine
Supports pour entrée de porte (4)	1265G	1265V	1265P	1265N
Supports pour rampe (4)	1265AG	1265AV	1265AP	1265AN
Petit sac de quincaillerie (vis [8], charnières à vantail [2] et charnières de barrière [2])	10318	10318	10318	10318
Gros sac de quincaillerie (tampons adhésifs [1 feuille], supports pour rampe [4], supports pour entrée de porte [4], petit sac de quincaillerie [1] et mode d'emploi)	14418	25615	25886	25897
Poignée de verrouillage	11449	25751	25900	25903
Coulisse arrière	11476	25752	25901	25904
Vis pour poignée de verrouillage	11564	11564	11564	11564
Roue	11477	25753	25902	25905
Tampons adhésifs (4)	10322	10322	10322	10322
Butoirs (4)	11824	11824	11824	11824

Pour que la barrière fonctionne de façon sécuritaire, toute pièce supplémentaire ou de rechange doit être de North States ou d'un distributeur autorisé. Les coordonnées à utiliser figurent sur la page couverture du présent mode d'emploi.

INSTALLATION ET FONCTIONNEMENT

La barrière comprend cinq modes d'installation. Lire les directives d'installation ci-dessous afin de comprendre toutes les possibilités qu'offre cette barrière polyvalente.

MISE EN GARDE : La barrière ne doit pas être installée en haut d'un escalier si l'enfant utilise une « marchette » ou tout autre appareil du même type.

DIRECTIVES DE NETTOYAGE : Laver avec une solution d'eau tiède et de savon liquide doux. Utiliser un linge doux pour éviter de rayer la barrière. Rincer à l'eau tiède et essuyer avec un linge doux. Remarque : Ne jamais employer de solvants, de produits chimiques, de poudre à récurer ni d'outils pointus ou tranchants pour nettoyer la barrière.

I. INSTALLATION À PRESSION

Ouverture d'une largeur maximale de 101,6 cm (40 po) pour une installation facile ou la possibilité de déplacer la barrière d'une ouverture à une autre.

A. Installation – REMARQUE : Placer la barrière de façon que la poignée de verrouillage soit à l'opposé de la zone accessible à l'enfant (Fig. 1). Pour les ouvertures de plus de 101,6 cm (40 po), consulter le point II ci-dessous.

B. Fonctionnement

1. Poser la barrière sur le plancher, dans l'ouverture. Élargir la barrière jusqu'à ce que les quatre butoirs latéraux soient en contact avec les côtés de l'ouverture.
2. Faire pivoter la poignée de verrouillage et insérer la languette dans la fente qui crée suffisamment de tension pour coincer la barrière dans l'ouverture. La languette doit se mettre en place avec un déclic (Fig. 2).
3. Pour débloquer la poignée, appuyer vers l'intérieur (vers la barrière) avec le pouce sur la partie supérieure du verrou (Fig. 3) et, simultanément, tirer sur sa partie inférieure avec l'index (pour l'éloigner de la barrière). Dégager le verrou de la fente en tirant délicatement pour l'éloigner de la barrière.

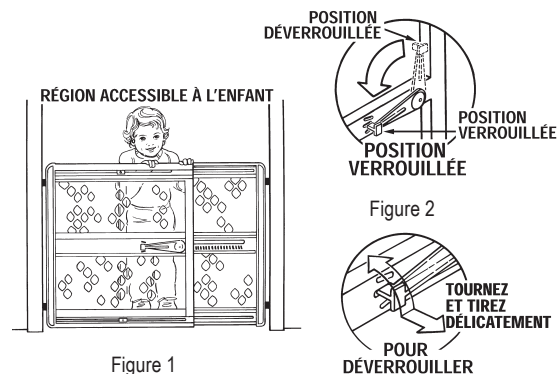

Figure 1

Figure 2

Figure 3

II. INSTALLATION À PRESSION À L'AIDE DES SUPPORTS POUR ENTRÉE DE PORTE

Situations où une sécurité supplémentaire est requise (ouverture de plus de 101,6 cm [40 po]).

A. Installation

Toujours utiliser les tampons adhésifs pour installer les supports. Le ruban mousse peut laisser des résidus ou endommager les murs lorsqu'on l'enlève. En cas de doute, faire un essai avant d'appliquer un tampon sur la surface. Pour accroître l'adhérence, nettoyer les tampons et la surface avec de l'eau, puis sécher complètement avant l'application.

1. Détacher les quatre tampons adhésifs de la feuille et les insérer dans la partie en retrait des supports. Ne pas enlever la pellicule qui protège l'adhésif [Fig. 4].
2. Choisir l'entrée de porte ou l'endroit souhaité pour installer la barrière.
3. Enlever la pellicule protectrice d'un support et, le U à l'endroit, coller le support sur le montant de porte. S'assurer que le bas du support se trouve à 7 cm (2 3/4 po) minimum et à 10,25 cm (4 po) maximum du plancher. S'assurer aussi que la zone est plane et propre (exempte de poussière, d'huile, etc.) avant la mise en place (Fig. 5).
4. Installer un deuxième support pour entrée de porte de l'autre côté de l'ouverture ou sur le montant de porte opposé. Vérifier qu'il est à la même distance du plancher que le premier support (Fig. 5).
5. Poser les deux derniers supports pour entrée de porte 51,3 cm (20 po) au-dessus des supports 1 et 2 (mesurer à partir de la bordure inférieure des supports).
6. Pour une sécurité accrue, il est possible d'utiliser des vis en plus de l'adhésif. Percer d'abord un avant-trou de 1,59 mm (1/16 po) dans le montant de porte en bois (à travers les trous des supports), puis fixer les supports à l'aide de vis de 1,5 cm (5/8 po).

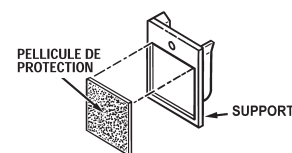

Figure 4

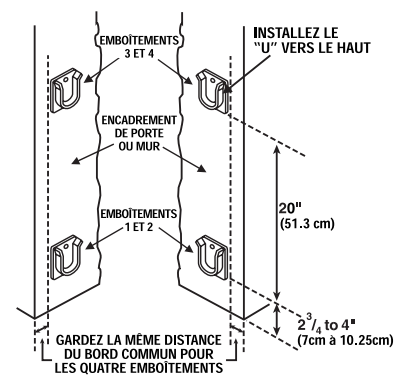

Figure 5

B. Fonctionnement

1. S'assurer que la poignée est en position de déverrouillage et située à l'opposé de la zone accessible à l'enfant, puis insérer les butoirs d'un côté de la barrière dans les supports du même côté de l'entrée de porte (Fig. 6).
2. Élargir la barrière de façon à insérer les deux autres butoirs dans les supports situés du côté opposé de l'entrée de porte.
3. Faire pivoter la poignée jusqu'à la première position de verrouillage qui crée suffisamment de tension pour coincer la barrière dans les supports.
4. Pour déverrouiller la barrière, consulter la figure 3 (Installation à pression).

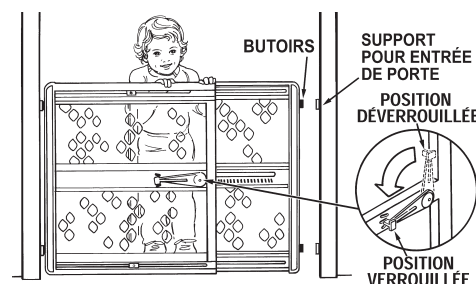

Figure 6

III./IV. INSTALLATION À PRESSION ENTRE DEUX RAMPES EN FER FORGÉ OU ENTRE UNE RAMPE ET UN MUR

A. Installation– La figure 7 illustre une installation entre une rampe et un mur. Avant d'installer les tampons adhésifs, vérifier les exigences d'installation. Si l'ouverture comporte une rampe de chaque côté, utiliser quatre supports pour rampe. Si un côté de l'ouverture est constitué d'un mur, utiliser deux supports pour rampe et deux supports pour entrée de porte. Remarque : La barrière doit être fixée à un montant d'angle de la rampe, et la rampe doit être solidement fixée au sol.

- Mesurer le montant de la rampe. Les supports pour rampe conviennent à des montants de 2,56, 2,88 et 3,2 cm (1, 1 1/8 et 1 1/4 po). Voir l'encadré A de la figure 7. Après avoir brisé les tiges, il peut être nécessaire de limer la surface de montage pour l'aplanir.
- Détacher les quatre tampons adhésifs de la feuille et les insérer dans la partie en retrait des supports pour rampe ou des supports pour entrée de porte, selon les exigences d'installation. (Ne pas enlever la pellicule qui protège l'adhésif.)
- Enlever la pellicule protectrice d'un support pour rampe et, le U à l'endroit, coller le support sur le montant d'angle de la rampe, à 7 cm (2 3/4 po) minimum et à 10,25 cm (4 po) maximum du plancher. S'assurer que la surface est plane et exempte de poussière, d'huile, etc. (Fig. 7). Sur le même montant d'angle, installer un deuxième support 51,3 cm (20 po) au-dessus du premier (mesurer à partir de la bordure inférieure des supports). Remarque : Si l'autre côté de l'ouverture comporte aussi une rampe, passer à l'étape 4. Si l'autre côté est constitué d'un mur, passer à l'étape 5.
- Sur le montant d'angle opposé, installer les supports pour rampe 3 et 4 en reprenant les étapes et les mesures utilisées pour les deux premiers. Passer ensuite à l'étape 6.
- Sur le mur opposé, installer un support pour entrée de porte à la même distance du plancher que le premier support pour rampe (s'assurer que le support 3 fait directement face au support 1). Consulter la figure 7. Ensuite, installer l'autre support pour entrée de porte 51,3 cm (20 po) au-dessus du support 3 et directement en face du support 2.
- Il est possible d'utiliser des vis en plus de l'adhésif. Percer d'abord un avant-trou de 1,59 mm (1/16 po) dans le bois ou de 2 mm (3/32 po) dans le métal, puis fixer les supports à l'aide de vis de 1,5 cm (5/8 po).

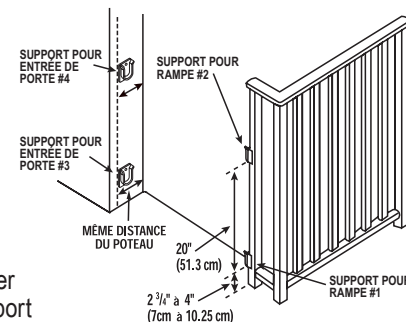
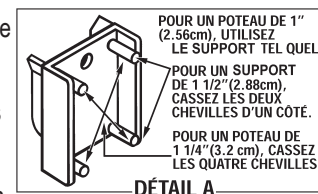

Figure 7

B. Fonctionnement – Voir section II-B

V. INSTALLATION AVEC FIXATIONS

Situations où une sécurité supplémentaire est requise (en haut d'un escalier, etc.).

A. Installation – MISE EN GARDE : NE PAS INSTALLER LES CHARNIÈRES SUR DU PLÂTRE. LA QUINCAILLERIE FOURNIE DOIT ÊTRE UTILISÉE UNIQUEMENT POUR DES MATÉRIEAUX DURS, COMME LE BOIS OUT LE MÉTAL.

- Placer la barrière de façon que la poignée de verrouillage soit à l'opposé de la zone accessible à l'enfant. Déterminer de quel côté la barrière pivotera (Fig. 8).
- Poser les deux charnières de barrière sur le côté charnière de celle-ci (Fig. 9). Fixer la charnière inférieure à l'aide de vis de 1,5 cm (5/8 po). Ne pas fixer la charnière supérieure pour le moment.
- Fixer les deux charnières à vantail sur le montant de porte avec quatre vis de 1,5 cm (5/8 po) comme l'indique la figure 9.
- Placer la charnière inférieure de la barrière sur la charnière à vantail inférieure. Pour faire pivoter la barrière vers soi, utiliser le trou de la charnière de barrière situé le plus près de soi (Fig. 9). Pour faire pivoter la barrière dans le sens opposé à soi, utiliser le trou de la charnière de barrière situé le plus loin de soi. **Ne pas faire pivoter la barrière au-dessus d'un escalier.** Glisser la charnière de barrière sur le dessus de la barrière jusqu'à la charnière à vantail, puis fixer la charnière de barrière supérieure sur la barrière avec une vis de 1,5 cm (5/8 po).
- Détacher deux tampons adhésifs de la feuille et les insérer dans la partie en retrait des supports pour entrée de porte (ou des supports pour rampe si le côté opposé aux charnières est fixé sur un montant de rampe en fer forgé). (Ne pas enlever la pellicule qui protège l'adhésif.)
- Enlever la pellicule protectrice du tampon adhésif d'un support pour entrée de porte (ou pour rampe) et, le U à l'endroit, coller le support sur le mur ou le montant d'angle de la rampe à 7,7 cm (3 po) du plancher (mesurer à partir de la bordure inférieure du support). Consulter la figure 8. S'assurer d'abord que la surface est propre (exempte de poussière, d'huile, etc.) Installer le second support à 59 cm (23 po) du plancher (mesurer à partir de la bordure inférieure du support).
- Il est possible d'utiliser des vis en plus de l'adhésif. Percer d'abord un avant-trou de 1,59 mm (1/16 po) dans le bois ou de 2 mm (3/32 po) dans le métal, puis fixer les supports à l'aide de vis de 1,5 cm (5/8 po). **Ne jamais installer les support sans les tampons adhésifs. Utiliser les vis si la barrière est installée en haut d'un escalier.**

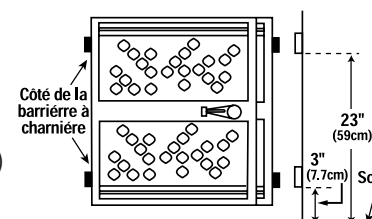

Figure 8

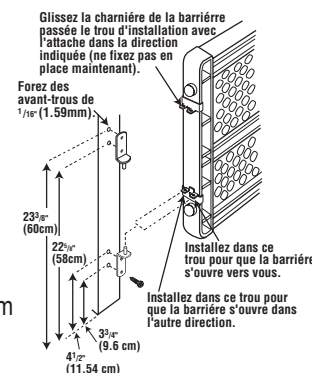

Figure 9

B. Fonctionnement

- Mettre la poignée en position de déverrouillage (Fig. 2).
- Élargir la barrière pour qu'elle repose sur les supports.
- Faire pivoter la poignée de verrouillage et insérer la languette dans la fente qui crée suffisamment de tension pour coincer la barrière dans l'ouverture. La languette doit se mettre en place avec un déclic (Fig. 2).
- Pour ouvrir la barrière, débloquer la poignée (Fig. 3). Glisser les panneaux l'un sur l'autre et faire pivoter la barrière.