

CONTROL SPRAY™ MAX

Quick Start Guide • Guide de démarrage rapide • Guía Rápida para comenzar

Setup • Montage • Preparación

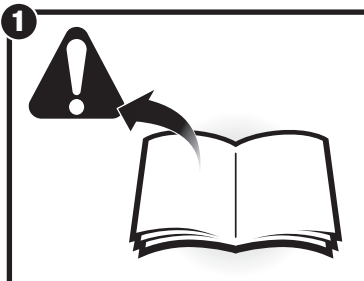

1 Read all warnings
Lisez tous les avertissements
Lea todas las advertencias

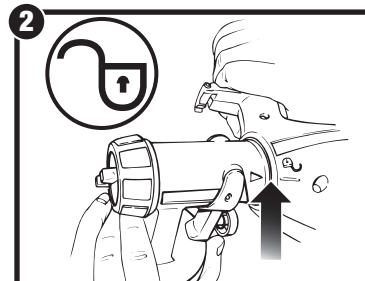

2 Align arrow with "unlock" symbol
Alignez la flèche avec le symbole de « déverrouillage »
Alinee la flecha con el símbolo de "desbloqueo"

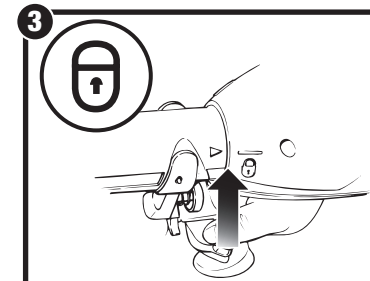

3 Twist to lock handle in place
Tournez afin de verrouiller la poignée en place
Gire para bloquear la pieza de sujeción en su lugar

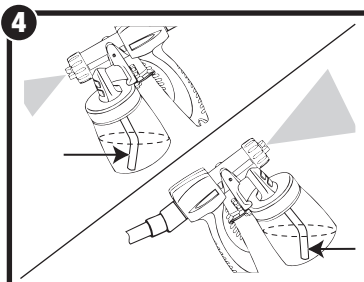

4 Align suction tube
Alignez le tube d'aspiration
Alinee el tubo de aspiración

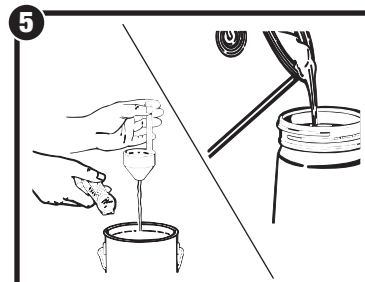

5 Prepare material / Fill container
Préparez la peinture / Remplissez le réservoir
Prepare el material / Llene el contenedor

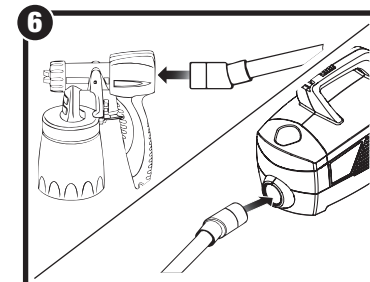

6 Attach hose to turbine and gun
Attachez le tuyau souple à la turbine et pistolet
Conecte la manguera con la turbina y pistola

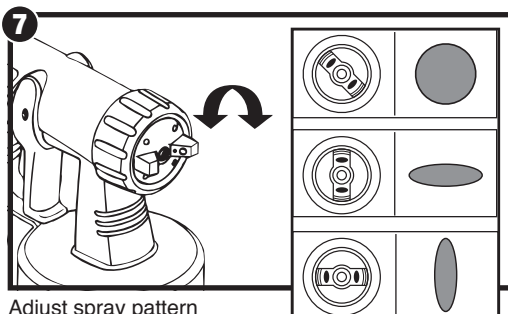

7 Adjust spray pattern
Réglage de la configuration du jet
Ajuste de la modalidad de rociado

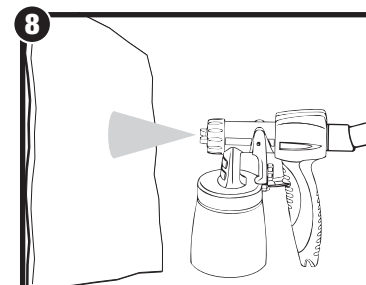

8 Plug in, practice spraying
Branchez, pratiquez la pulvérisation
Conecte, practique con la pulverización



Owner's Manual (page 2)
Read this manual for complete instructions



Manuel de l'utilisateur (page 10)
Lire ce manuel pour obtenir des directives complètes

Manual del usuario (página 18)
Lea este manual para obtener las instrucciones completas

WAGNER®

Important Safety Information



Read all safety information before operating the equipment. Save these instructions



Indicates a hazardous situation which, if not avoided, could result in death or serious injury.

- a) **To reduce the risks of fire or explosion, electrical shock and the injury to persons, read and understand all instructions included in this manual. Be familiar with the controls and proper usage of the equipment.**

Grounding Instructions

This product must be grounded. In the event of an electrical short circuit, grounding reduces the risk of electric shock by providing an escape wire for the electric current. This product is equipped with a cord having a grounding wire with an appropriate grounding plug. The plug must be plugged into an outlet that is properly installed and grounded in accordance with all local codes and ordinances.

WARNING - Improper installation of the grounding plug can result in a risk of electric shock.

If repair or replacement of the cord or plug is necessary, do not connect the green grounding wire to either flat blade terminal. The wire with insulation having a green outer surface with or without yellow stripes is the grounding wire and must be connected to the grounding pin.

Check with a qualified electrician or serviceman if the grounding instructions are not completely understood, or if you are in doubt as to whether the product is properly grounded. Do not modify the plug provided. If the plug will not fit the outlet, have the proper outlet installed by a qualified electrician.

This product is for use on a nominal 120 volt circuit and has a grounding plug that looks like the plug illustrated below. Make sure that the product is connected to an outlet having the same configuration as the plug. No adapter should be used with this product.

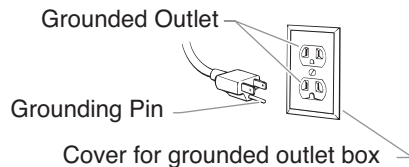

b) **WARNING - To reduce the risk of fire or explosion:**



1. Do not spray flammable or combustible materials near an open flame, pilot lights or sources of ignition such as hot objects, cigarettes, motors, electrical equipment and electrical appliances. Avoid creating sparks from connecting and disconnecting power cords.
2. For use with only water-based or mineral spirit-type materials with a minimum flash point of 21°C (70° F) — Do not spray or clean with liquids having a flash point of less than 21°C (70° F). Flash point is the temperature at which a fluid can produce enough vapor to ignite.
3. Verify that all containers and collection systems are grounded to prevent static discharge.
4. Connect to a grounded outlet and use grounded extension cords (electric models only). Do not use a 3 to 2 adapter.
5. Do not use a paint or solvent containing halogenated hydrocarbons. Such as chlorine, bleach, mildewcide, methylene chloride and trichloroethane. They are not compatible with aluminum. Contact the coating supplier about compatibility of material with aluminum.
6. Keep spray area well ventilated. Keep a good supply of fresh air moving through the area to keep the air within the spray area free from accumulation of flammable vapors. Keep pump assembly in well ventilated area. Do not spray pump assembly.
7. Do not smoke in the spray area.
8. Do not operate light switches, engines, or similar spark producing products in the spray area.
9. Keep area clean and free of paint or solvent containers, rags, and other flammable materials.
10. Know the contents of the paint and solvents being sprayed. Read all Material Safety Data Sheets (MSDS) and container labels provided with the paints and solvents. Follow the paint and solvent manufacturer's safety instructions.
11. Fire extinguisher equipment shall be present and working.

c) **WARNING - To reduce the risk of injury:**

1. Always wear appropriate gloves, eye protection, clothing and a respirator or mask when painting. Hazardous vapors — Paints, solvents, insecticides, and other materials can be harmful if inhaled or come in contact with body. Vapors can cause severe nausea, fainting or poisoning.
2. Do not operate or spray near children. Keep children away from equipment at all times.
3. Do not overreach or stand on an unstable support. Keep effective footing and balance at all times.
4. Stay alert and watch what you are doing.
5. Do not operate the unit when fatigued or under the influence of drugs or alcohol.
6. Never aim spray gun at any part of the body.
7. Follow all appropriate local, state, and national codes governing ventilation, fire prevention, and operation.
8. The United States Government Safety Standards have been adopted under the Occupational Safety and Health Act (OSHA). These standards, particularly part 1910 of

the General Standards and part 1926 of the Construction Standards should be consulted.

9. Use only manufacturer authorized parts. User assumes all risks and liabilities when using parts that do not meet the minimum specifications and safety devices of the turbine manufacturer.
10. Power cord must be connected to a grounded circuit.
11. All hoses, swivels, guns and accessories must be rated at or above 10 PSI.
12. Do not spray outdoors on windy days.
13. Hose may become hot and cause skin burn.
14. Use only Wagner HVLP hose.

d) **WARNING - To reduce the risk of electric shock:**



1. Always remove turbine before cleaning.
2. Power cord must be connected to a grounded circuit.
3. Never submerge electrical parts.
4. Never expose the equipment to rain. Store indoors.
5. Keep electrical cord plug and spray gun trigger free from paint and other liquids. Never hold the cord at plug connections to support the cord. Failure to observe may result in an electrical shock.

Important Electrical Information

Use only a 3-wire extension cord that has a 3-blade grounding plug and a 3-slot receptacle that will accept the plug on the product. Make sure your extension cord is in good condition. When using an extension cord, be sure to use one heavy enough to carry the current your product will draw. An undersized cord will cause a drop in line voltage resulting in loss of power and overheating. A 14 gauge or 12 gauge cord is recommended. If an extension cord is to be used outdoors, it must be marked with the suffix W-A after the cord type designation. For example, a designation of SJTW-A would indicate that the cord would be appropriate for outdoor use.

Wagner Spray Tech accessory extension cords recommended:

P/N 0090241	20 foot extension cord
P/N 0090242	35 foot extension cord

IMPORTANT: Household use only.

Components

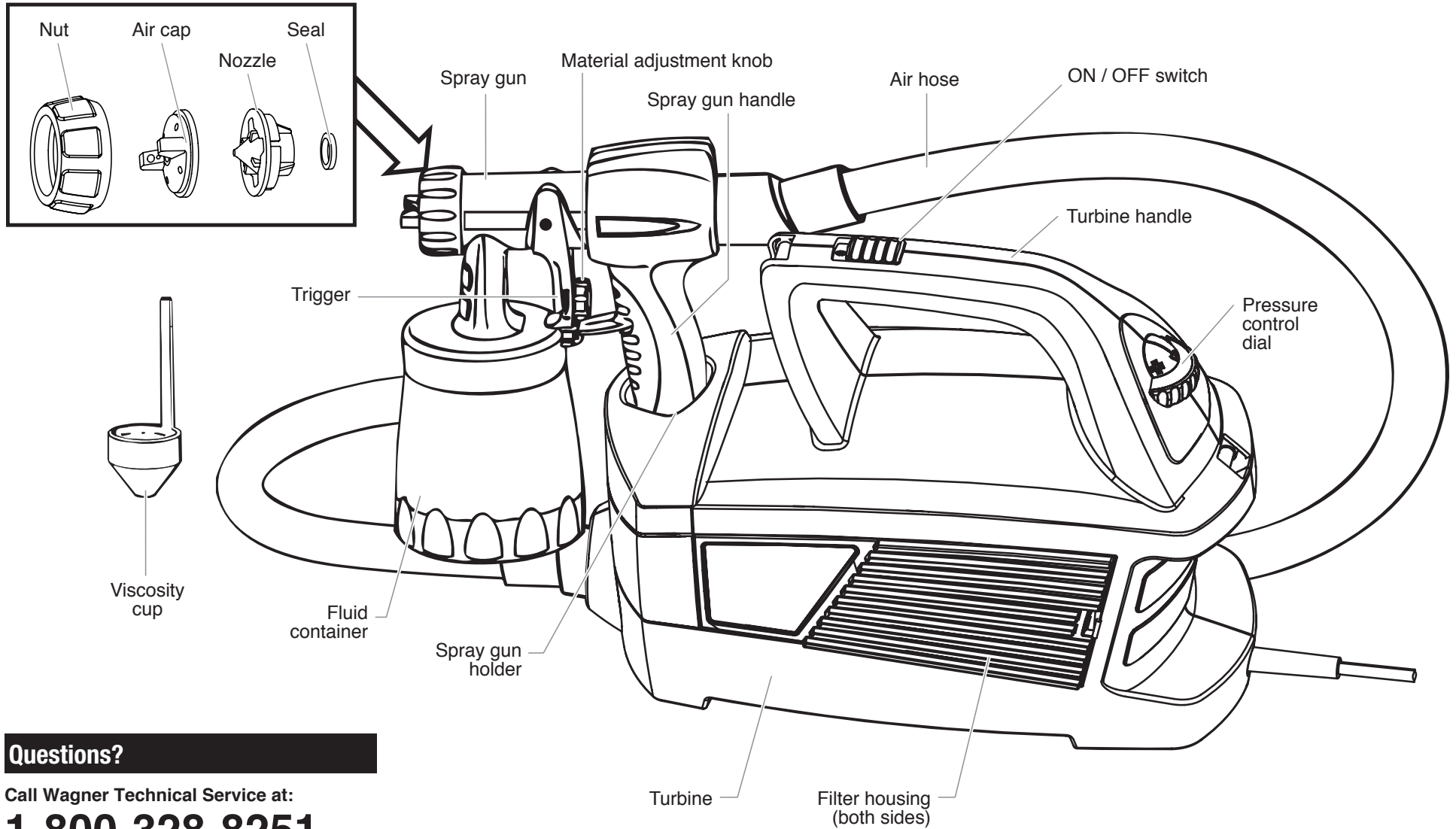

Questions?

Call Wagner Technical Service at:

1-800-328-8251

Register your product online at:

www.wagnerspraytech.com

Assembly

Start Before you begin:



NEVER point the spray gun at any part of the body.

Questions?

Call Wagner Technical Service at:

1-800-328-8251

Register your product online at:

www.wagnerspraytech.com

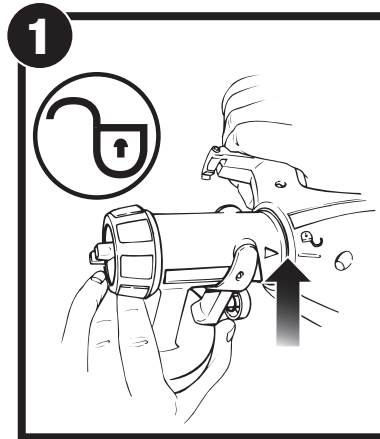

1. Align the arrow on the spray gun with the “unlock” symbol on the turbine.

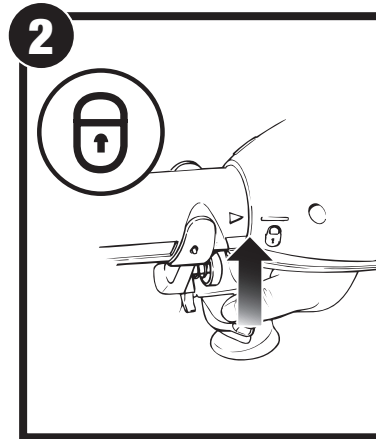

2. Insert and twist the spray gun into the turbine toward the “lock” symbol on the turbine. The tab below the trigger will lock the two pieces into place.

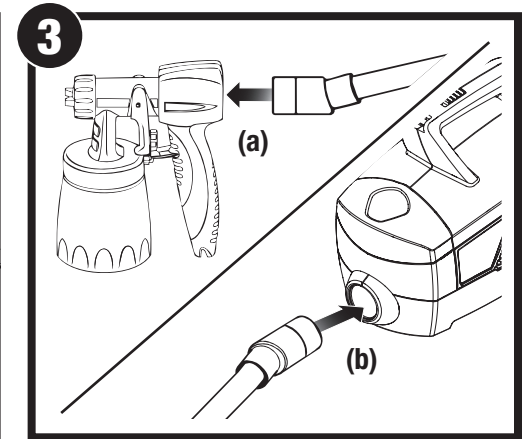

3. Insert the air hose tightly into the connections onto the spray gun (a) and the turbine (b). The connections can be positioned as desired.

Aligning the suction tube

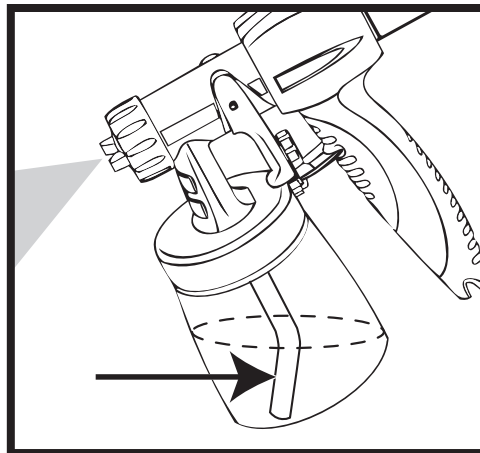

If you are going to be spraying in a downward direction, the angled end of the suction tube should be pointing toward the front of the gun.

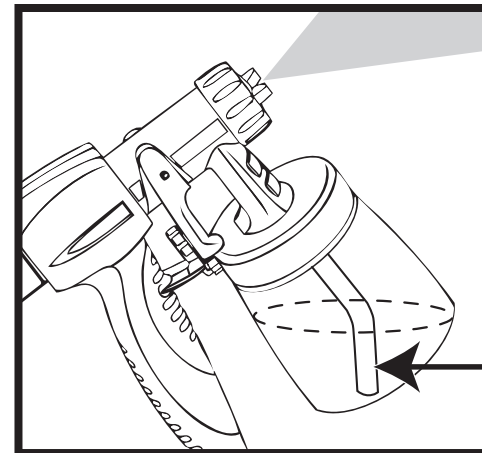

If you are going to be spraying in an upward direction, the angled end of the suction tube should be pointing toward the rear of the gun.

Note: By pointing the suction tube in the proper direction, you will not have to refill the container as often.

Material preparation

Start Before you begin:

Before spraying, the material being used may need to be thinned with the proper solvent as specified by the material manufacturer. Never exceed the thinning advice given by the coating manufacturer.



Do not use materials with a flashpoint below 70°F (21°C).

Material to be sprayed should always be strained to remove any impurities in the paint which may enter and clog the system. Impurities in the paint will give poor performance and a poor finish.



1. Stir the spraying material thoroughly before measuring viscosity.

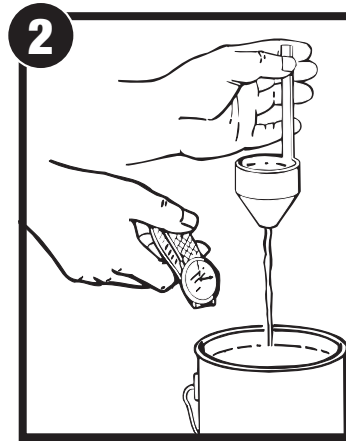

2. Dip the viscosity test cup completely into the spraying material.

3 Thinning Chart	
Material	Runout Time (seconds)
Oil enamel	25-40
Oil based primer	30-45
Oil stain	No thinning required
Clear sealer	No thinning required
Polyurethane	No thinning required
Varnish	20-50
Lacquer / lacquer sanding sealer	25-35
Automotive finishes	20-40
Latex paint	Follow manufacturer's recommendations

Material flash point must be 70°F (21°C) or higher.

3. Hold the test cup up and measure the time in seconds until the liquid empties out. This time is referred to as Runout Time.

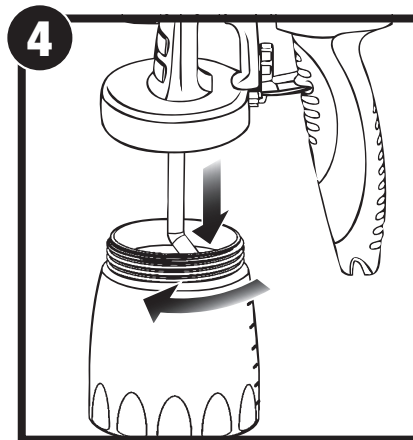

4. Unscrew the cup from the spray gun.

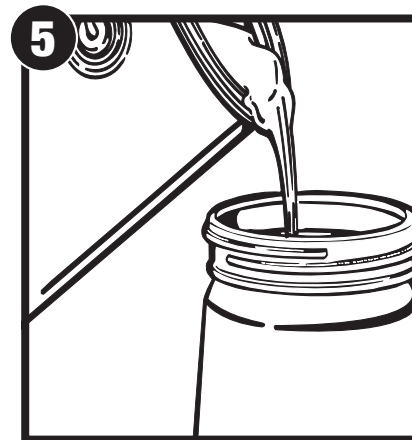

5. After the material has been properly thinned and strained, fill the container to the top of the neck.

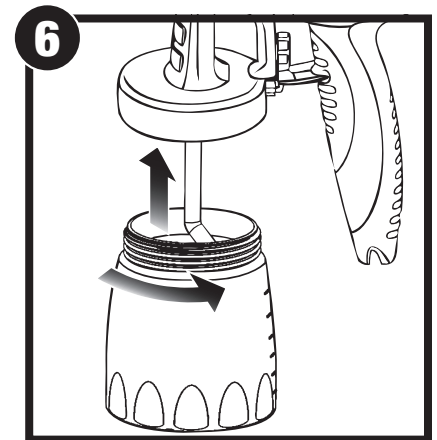

6. Carefully screw the cup back onto the spray gun.

Spraying

ON / OFF switch

The ON/OFF switch is located on top of the carrying handle of the turbine.

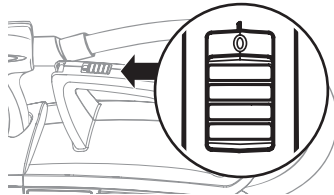

Pressure Control Dial

The pressure control dial adjusts the level of air pressure produced by the turbine. For thinner materials, (low viscosity), use a lower pressure setting. For thicker materials (higher viscosity), use a higher pressure setting.

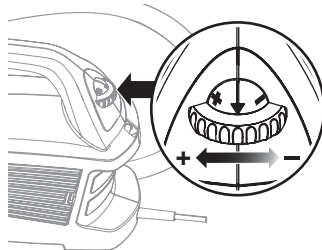

If you have too much overspray, decrease the pressure setting.

Adjust Spray Pattern

The spray pattern shape is adjusted by turning the ears of the air cap to either the vertical, horizontal, or diagonal positions. The positions of the air cap and the corresponding spray pattern shapes are illustrated below.

Test each pattern and use whichever pattern is suitable for your application.



NEVER trigger the gun while adjusting the ears on the air cap. NEVER point the spray gun at any part of the body.

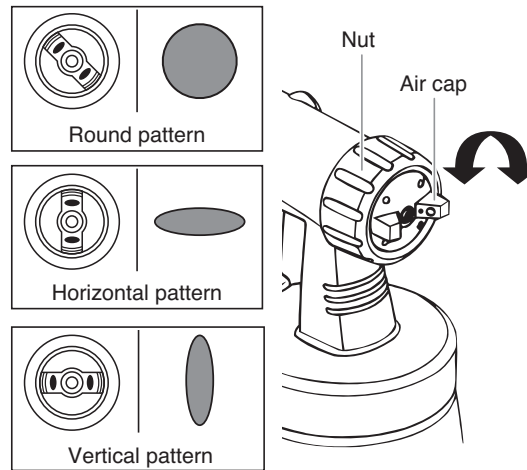

Material Flow Adjustment

Set the material volume by turning the regulator on the trigger of the spray gun.

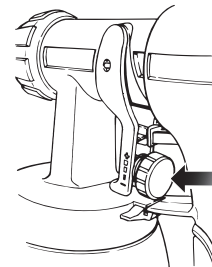

Proper Spraying Technique

If spraying with an HVLP spray system is new or unfamiliar to you, it is advisable to practice on a piece of scrap wood or cardboard before beginning on your intended workpiece.

Surface Preparation

All objects to be sprayed should be thoroughly cleaned before spraying material on them. Areas not to be sprayed may, in certain cases, need to be masked or covered.

Spray Area Preparation

The spray area must be clean and free of dust in order to avoid blowing dust onto your freshly sprayed surface.

How to Spray Properly

- Position the spray gun perpendicular to and one (1) or more inches from the spray surface, depending upon the spray pattern size desired.
- Spray parallel to the surface with smooth passes at a consistent speed as illustrated below. Doing this will help avoid irregularities in the finish (i. e. runs and sags).
- Always apply a thin coat of material on the first pass and allow to dry before applying a second, slightly heavier coat.

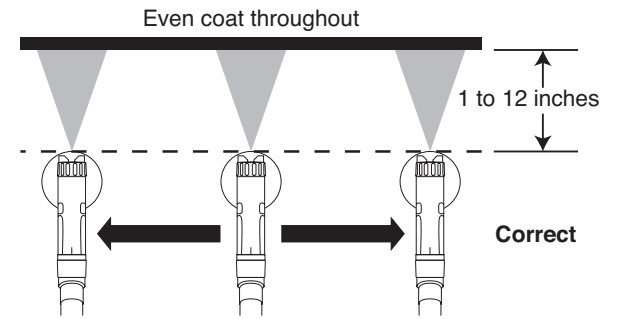

Keep stroke smooth and at an even speed

- When spraying, always trigger the spray gun after spray pass has begun and release trigger before stopping the pass. Always keep the gun pointed squarely at the spray surface and overlap passes slightly to obtain the most consistent and professional finish possible.

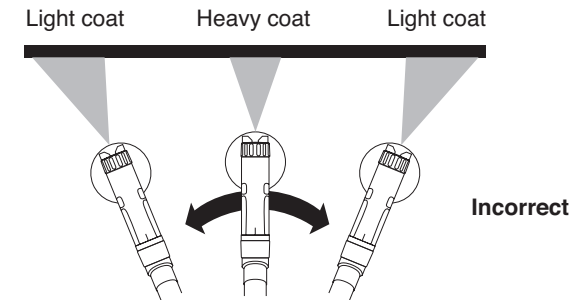

Do not flex wrist while spraying.

When you quit spraying for any length of time, turn the turbine OFF and place the spray gun into the spray gun holder on the turbine.

Cleanup

Start Before you begin:

When cleaning, use the appropriate cleaning solution (warm, soapy water for latex materials; mineral spirits for oil-based materials)

IMPORTANT: Never clean nozzle or air holes in the spray gun with sharp metal objects. Do not use solvents or lubricants containing silicone.



Special cleanup instructions for use with flammable solvents (must have a flashpoint above 70°F (21°C):

- Always flush spray gun outside.
- Area must be free of flammable vapors.
- Cleaning area must be well-ventilated.
- Do not submerge turbine!

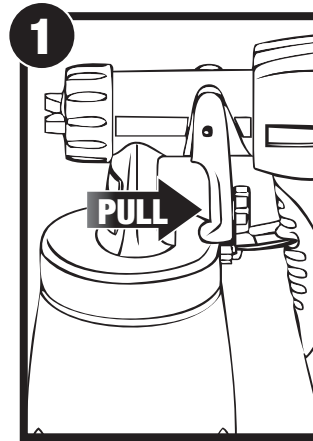

1. Turn the turbine OFF. Trigger the spray gun so that the material inside the spray gun flows back into the container.



2. Unscrew the container. Empty any remaining material back into the material container.

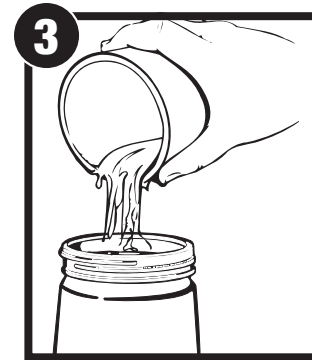

3. Pour a small amount of the appropriate cleaning solution into the cup (warm, soapy water for latex materials; mineral spirits for oil-based materials). **Clean cup and properly dispose of cleaning solution.**

Refill the cup with **NEW** cleaning solution.

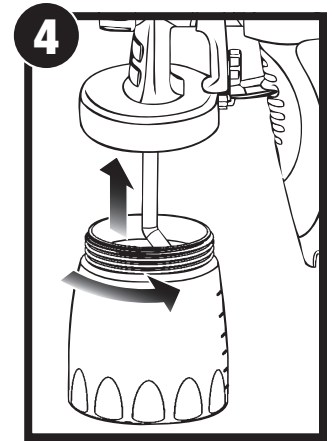

4. Attach the cup to the gun and plug in the sprayer.

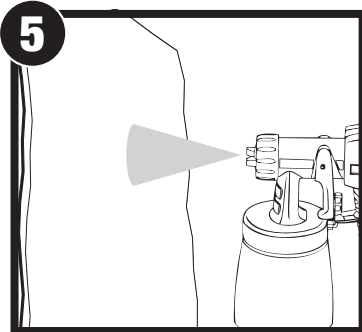

5. Turn the turbine ON. Spray the solution through the gun for two seconds in a safe area. Spray again for two seconds.

Turn off the turbine, and trigger the spray gun so that the material inside the spray gun flows back into the container.

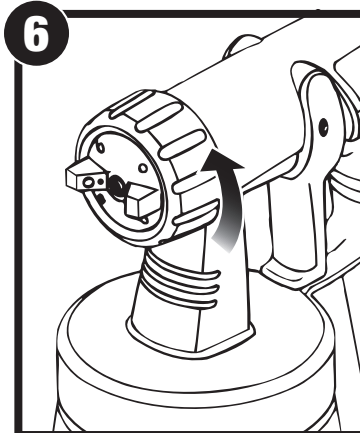

6. Wipe the exterior of the cup and gun until clean. Unscrew the nut and remove the air cap and nozzle.

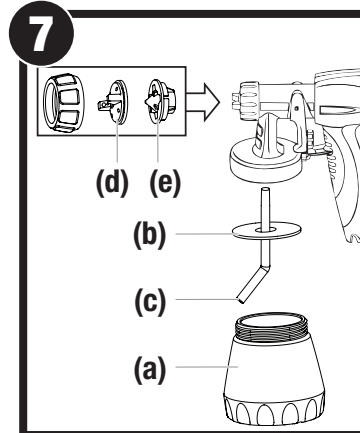

7. Clean the container (a), container seal (b), suction tube (c), air cap (d) and nozzle (e) with a cleaning brush and the appropriate cleaning solution.

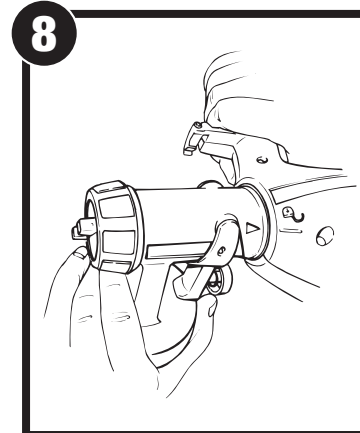

8. Push the tab below the trigger, twist and separate the spray gun from the turbine.

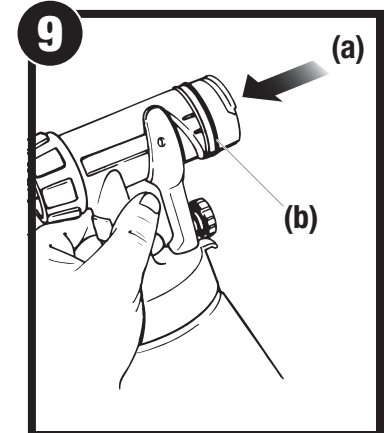

9. Clean the rear of the spray gun (a) with the appropriate cleaning solution. Use a thin layer of petroleum jelly to lubricate the O-ring (b). Reassemble spray gun.

Maintenance

Start Important:

You should inspect the air filter in the turbine to see if it is excessively dirty. If it is dirty, follow these steps to replace it.

IMPORTANT: Never operate your unit without the air filters. Dirt could be sucked in and interfere with the function of the unit.

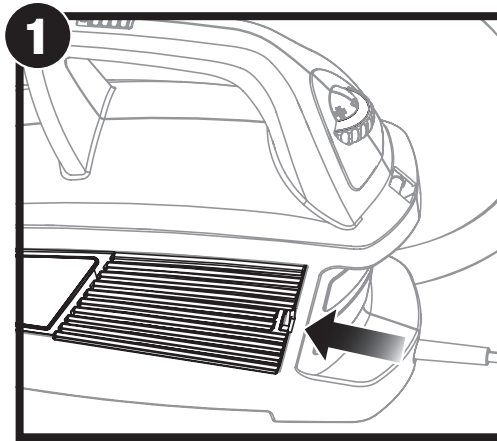

1. Press the tabs on each side of the turbine to remove the filter covers.

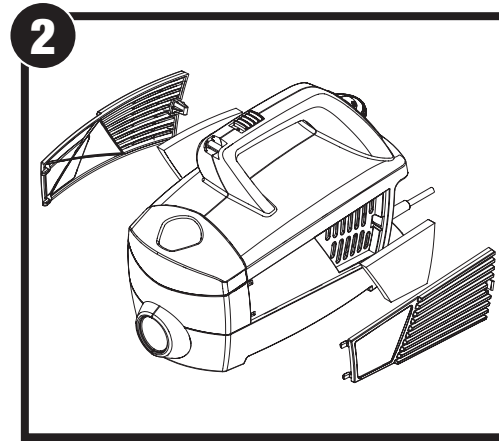

2. Remove the dirty filters from the turbine and replace with new ones. The smooth side of the air filter must be placed toward the turbine. Secure the covers back onto the turbine.

Troubleshooting

Problem A: Little or no material flow

Cause	Solution
1. Nozzle clogged.	Clean.
2. Suction tube clogged.	Clean.
3. Material volume setting turned too low (-).	Increase volume setting (+).
4. Suction tube loose.	Insert.
5. No pressure build up in container.	Tighten container.
6. Air filter clogged.	Change.

Problem B: Material leaking

Cause	Solution
1. Nozzle loose.	Tighten.
2. Nozzle worn.	Replace.
3. Nozzle seal worn.	Replace.
4. Material build-up on air cap and nozzle	Clean.

Problem C: Atomization is too coarse

Cause	Solution
1. Viscosity of material too high.	Thin.
2. Material volume too large.	Decrease volume setting (-).
3. Material volume setting too high (+).	Decrease volume setting (-).
4. Pressure setting too low.	Increase pressure setting (+).
5. Nozzle clogged.	Clean.
6. Air filter clogged.	Change.
7. Too little pressure build-up in container.	Tighten container.

Problem D: Spray jet pulsates

Cause	Solution
1. Material in container running out.	Refill.
2. Air filter clogged.	Change.

Problem E: Pattern runs or sags

Cause	Solution
1. Applying too much material.	Adjust material flow or increase movement of spray gun.

Problem F: Too much overspray

Cause	Solution
1. Gun too far from spray object.	Reduce distance.
2. Too much material applied.	Decrease volume setting (-).
3. Pressure setting too high.	Decrease pressure setting.

Problem G: Pattern is very light and splotchy

Cause	Solution
1. Moving the spray gun too fast.	Adjust material flow or decrease movement of spray gun.



Have you tried the recommendations above and are still having problems? In the United States, to speak to a customer service representative, call our Technical Service at 1-800-328-8251 Monday through Friday between 8:00 AM and 4:30 PM Central time.

Product Registration

Register your product online at www.wagnerspraytech.com. Proper registration will serve as proof of purchase in the event your original receipt becomes misplaced or lost.

Importantes consignes de sécurité



Lire toutes ces consignes avant d'utiliser l'appareil. Garder ces consignes



Indique une situation à risque, laquelle, si elle n'est pas évitée, peut entraîner des blessures graves, voire la mort.

- a) **Pour réduire les risques d'incendie ou d'explosion, de choc électrique et de blessure, vous devez lire et comprendre les directives figurant dans ce manuel. Familiarisez-vous avec les commandes et l'utilisation adéquate de l'équipement.**

Directives sur la mise à la terre

Ce dispositif doit être mis à la terre. En cas de court-circuit, ce procédé permet de réduire le risque d'un choc électrique en fournissant un parcours d'évacuation pour le courant. Ce produit est équipé d'un cordon comportant un fil de mise à la terre, et muni d'une fiche appropriée. Cette fiche doit être connectée dans une prise adéquatement installée et mise à la terre selon les codes et règlements en vigueur.

MISE EN GARDE! Une installation inadéquate de la fiche de mise à la terre risque de provoquer un choc électrique.



S'il est nécessaire de réparer ou de remplacer le cordon ou la fiche, ne pas connecter le fil de mise à la terre vert à aucune des bornes à broches plates. Le fil comportant un isolant de couleur verte, avec ou sans lignes jaunes, est le fil de mise à la terre devant être connecté à la broche de mise à la terre.

Il est recommandé de consulter un électricien qualifié ou un technicien si les directives sur la mise à la terre ne sont pas entièrement comprises, ou si l'on n'est pas sûr que le produit soit correctement mis à la terre. Ne pas modifier la fiche. Si la fiche ne peut être insérée dans la prise, demander à un électricien qualifié d'installer la prise appropriée.

Ce produit doit être utilisé sur un circuit d'une tension nominale de 120 volts et comporte une fiche de mise à la terre semblable à celle illustrée ci-dessous. Veuillez-vous assurer que le produit est connecté à une prise électrique ayant la même configuration que la fiche mâle. Ne pas utiliser d'adaptateur avec ce produit.

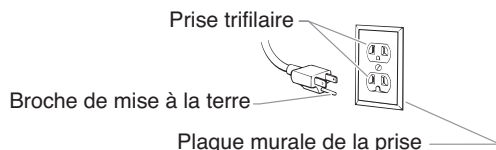

b) AVERTISSEMENT – Pour réduire le risque d'incendie ou d'explosion :



1. Ne pulvérisez pas de matières inflammables ou combustibles près d'une flamme nue, de voyants lumineux ou de sources d'ignition telles que des objets chauds, cigarettes, moteurs, matériel et appareils électriques. Évitez de produire des étincelles en connectant et en déconnectant les cordons électriques.
2. Pour un usage exclusif avec des produits à l'eau ou des produits minéraux de type alcool avec un point d'éclair minimum de 21 °C (70 °F) – Ne pulvérisez pas et ne les nettoyez pas avec des liquides ayant un point d'éclair inférieur à 21 °C (70 °F). Le point d'éclair est la température à laquelle un fluide peut produire suffisamment de vapeur pour s'enflammer.
3. Vérifiez que tous les conteneurs ou systèmes de stockage sont reliés à la terre pour éviter les décharges d'électricité statique.
4. Connectez à une prise électrique avec prise de terre et utilisez des rallonges électriques reliées à la terre. N'utilisez pas d'adaptateur 3 à 2.
5. N'utilisez pas de peinture ou de solvant contenant du halon, par exemple, le chlore, les agents antimoisissure à l'eau de Javel, le chlorure de méthylène et le trichloroéthane. Ils ne sont pas compatibles avec l'aluminium. Contactez le fournisseur de revêtements pour connaître la compatibilité du matériau avec l'aluminium.
6. La zone de pulvérisation doit toujours être bien aérée. Une bonne quantité d'air frais doit constamment traverser la zone de pulvérisation pour éviter les accumulations de vapeurs inflammables. Le système de pompage doit être placé dans une zone bien aérée. Ne pulvérisez pas le système de pompage.
7. Ne fumez pas dans la zone de pulvérisation.
8. N'actionnez pas d'interrupteurs électriques, de moteurs ou autres dispositifs produisant des étincelles dans la zone de pulvérisation.
9. Maintenez la propreté de la zone et veillez à ce qu'elle ne contienne pas de conteneurs de peinture ou de solvant, de chiffons et autres matières inflammables.
10. Sachez ce que contiennent la peinture et les solvants pulvérisés. Lisez les fiches de sécurité du matériel (MSDS) et les étiquettes apposées sur les conteneurs de peintures et de solvants. Respectez les consignes de sécurité du fabricant de peinture et de solvant.
11. Ayez un extincteur en bon état de fonctionnement à portée de main.

b) AVERTISSEMENT – Pour réduire le risque de blessure :

1. Portez toujours les gants, la protection oculaire, les vêtements et un respirateur ou masque appropriés quand vous peignez. Vapeurs dangereuses – Les peintures, solvants, insecticides et autres matières peuvent être dangereux s'ils sont inhalés ou entrent en contact avec le corps. Les vapeurs peuvent provoquer d'importantes nausées, une perte de connaissance ou un empoisonnement.
2. Ne travaillez pas et ne pulvérisez pas près d'enfants. Éloignez toujours les enfants de l'équipement.
3. Ne travaillez pas avec les bras au-dessus de la tête ni sur un support instable. Appuyez-vous bien sur les deux pieds pour toujours conserver l'équilibre.
4. Soyez attentif et regardez ce que vous faites.

5. N'utilisez pas l'appareil quand vous êtes fatigué ou sous l'influence de drogues ou d'alcool.
6. Ne pas pointer le pistolet vers une partie du corps.
7. Observer tous les codes locaux, provinciaux, d'état et nationaux régissant la ventilation, la prévention des incendies et le fonctionnement de l'appareil.
8. Aux États-Unis, le gouvernement a adopté des normes de sécurité en vertu de l'Occupational Safety and Health Act (OSHA). Le cas échéant, on doit les consulter, notamment les parties 1910 des normes générales et 1926 des normes de construction.
9. N'utiliser que les pièces autorisées par le fabricant; les utilisateurs qui choisiront d'utiliser des composants dont les caractéristiques techniques et les exigences en matière de sécurité sont inférieures devront en assumer tous les risques et responsabilités.
10. Le cordon d'alimentation doit être branché à un circuit trifilaire.
11. Tous les flexibles, pistolets et autres accessoires doivent pouvoir subir une pression nominale de 10 PSI.
12. Ne pas pulvériser à l'extérieur par grands vents.
13. Le flexible peut devenir chaud et causer une brûlure sur la peau.
14. Utiliser seulement les boyaux Wagner HVLP.

d) AVERTISSEMENT – Pour réduire le risque de choc électrique :



1. Toujours enlever la turbine avant le nettoyage.
2. Le cordon d'alimentation doit être branché à un circuit doté d'une mise à la terre.
3. N'immergez jamais les composants électriques.
4. Ne laissez jamais l'appareil sous la pluie. Entreposez-le à l'intérieur.
5. Garder la fiche du cordon électrique et la détente de l'appareil libres de toute produits ou de tout autre liquide. Ne jamais exercer de contrainte sur le raccordement de la fiche. Le défaut de suivre toutes les directives énoncées peut provoquer un choc électrique.

Informations importantes sur le système électrique

Utilisez seulement une rallonge électrique trifilaire pourvue d'une prise avec mise à la terre (trois tiges) et d'une connexion femelle à trois trous convenant au cordon de l'appareil. Assurez-vous que la rallonge électrique est en bon état. Lorsque vous utilisez une rallonge électrique, assurez-vous qu'elle a un calibre assez élevé pour transmettre le courant nécessaire au fonctionnement de l'appareil. L'utilisation d'une rallonge de calibre trop faible entraîne une chute de tension sectorielle se traduisant par une perte de courant et une surchauffe de l'appareil. On recommande des fils de calibre 14 ou 12. Si vous devez utiliser une rallonge à l'extérieur, la mention W-A doit y figurer suivant la désignation du type de rallonge. Par exemple, SJTW-A représente une rallonge appropriée pour une utilisation à l'extérieur.

Rallonges électriques Wagner Spray Tech recommandées :

N/P 0090241	rallonge électrique de 6 m (20 pi)
N/P 0090242	rallonge électrique de 10 m (35 pi)

IMPORTANT : Ce produit est conçu pour un usage résidentiel.

Composants

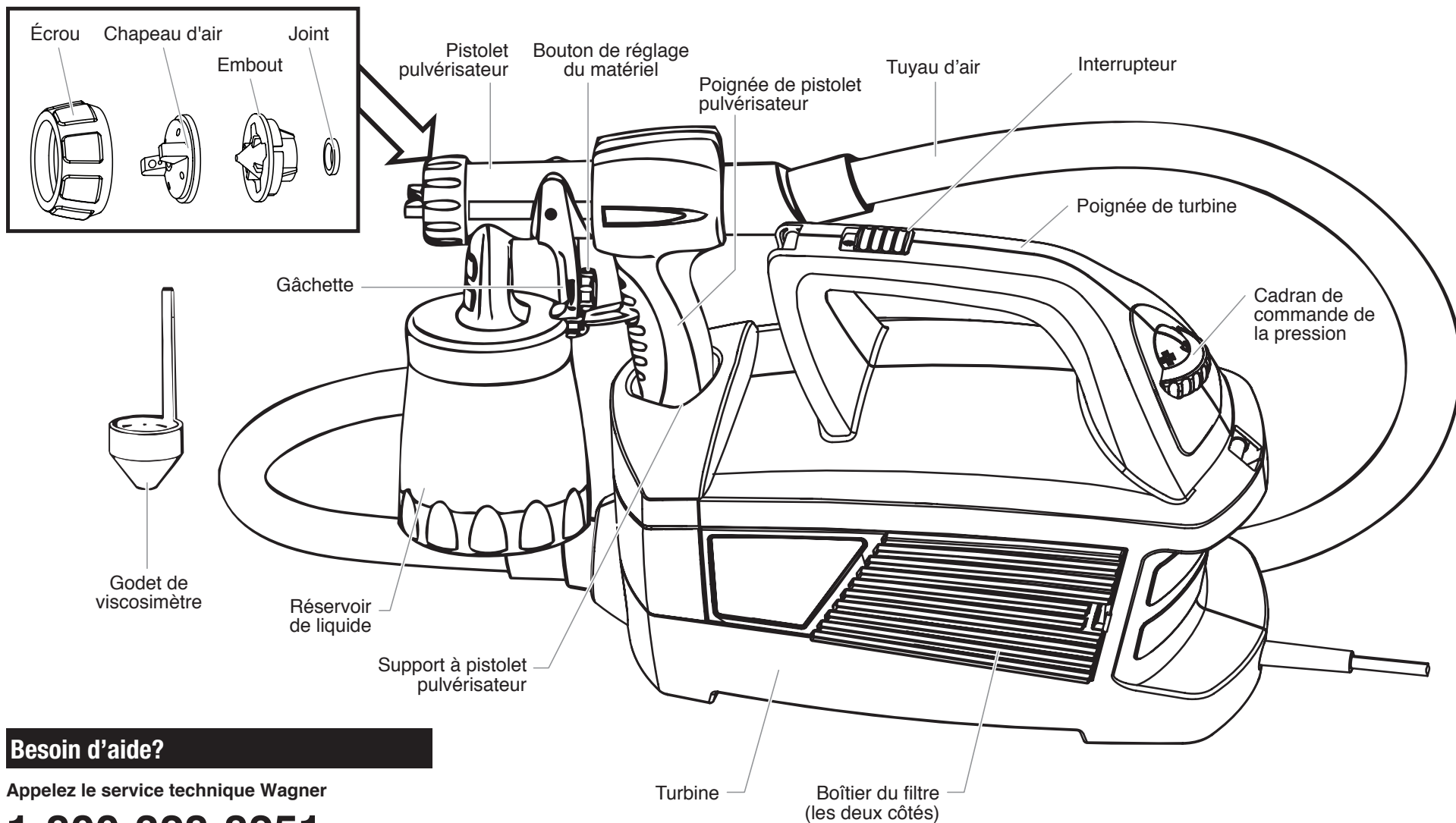

Besoin d'aide?

Appelez le service technique Wagner

1-800-328-8251

Enregistrement du produit en ligne sur le site :

www.wagnerspraytech.com

Montage

Démarrer Avant de commencer :



NE POINTEZ JAMAIS le pistolet pulvérisateur vers l'une ou l'autre des parties de votre corps.

Vous avez des questions?

Appelez les services techniques de Wagner au :

1-800-328-8251

Enregistrez votre produit en ligne à :

www.wagnerspraytech.com

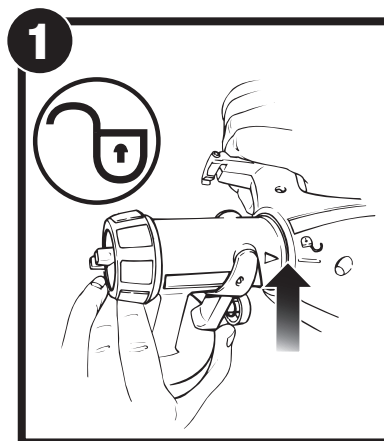

1. Alignez la flèche du pistolet à peinture au symbole « déverrouillage » sur la turbine.

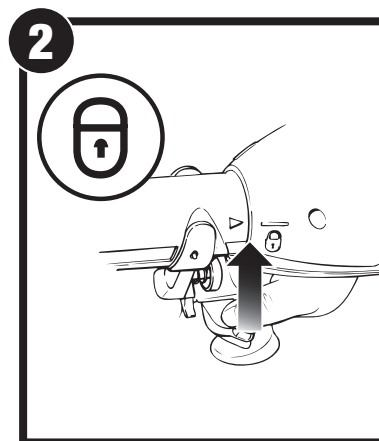

2. Placez le pistolet à peinture sur la turbine et faites-le tourner vers le symbole « verrouillage » de la poignée. La plaquette sous la gâchette fixera les deux éléments en place.

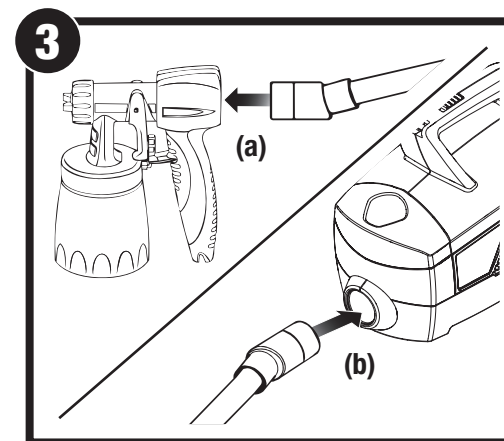

3. Bien brancher le tuyau d'air dans les connexions situées sur le pistolet vaporisateur (a) et la turbine (b). Les connexions peuvent être positionnées tel que désiré.

Aligner le tube d'aspiration

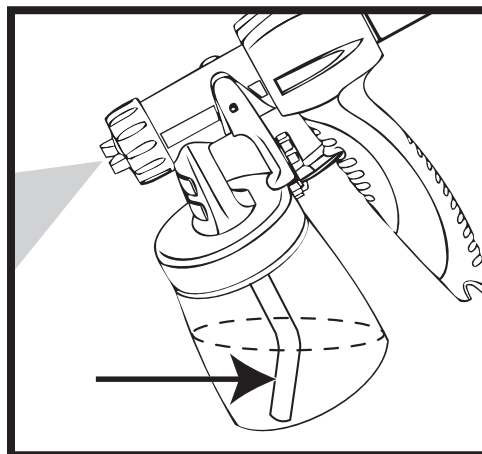

Si vous prévoyez diriger le jet vers le bas, il faut alors pointer la partie angulaire du tube d'aspiration vers l'avant du pistolet.

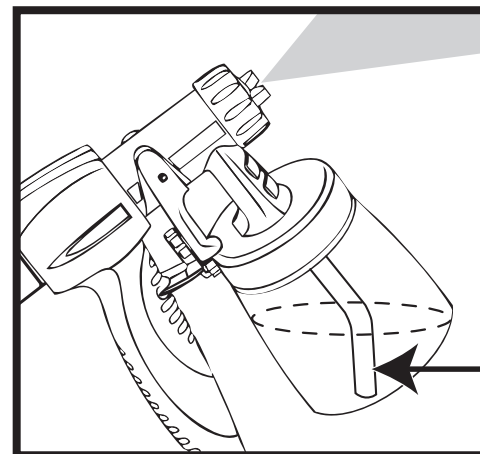

Par contre, si vous prévoyez diriger le jet vers le haut, vous devez alors pointer le bout angulaire du tube d'aspiration vers l'arrière du pistolet.

Remarque : En orientant ainsi le tube d'aspiration dans le sens voulu, vous n'aurez pas à remplir le réservoir aussi souvent.

Préparation du produit

Démarrer Avant de commencer :

Il peut s'avérer nécessaire de diluer le produit utilisé à l'aide du dissolvant recommandé par le fabricant, avant de l'appliquer. Lorsque vous diluez un produit, ne dépassez jamais la limite recommandée par le fabricant du produit.



Le point d'inflamabilité des matériaux doit être au moins 21° C (70° F).

Il faut toujours filtrer les produits à pulvériser afin d'éliminer toute impureté de la peinture susceptible de boucher le pulvérisateur. La présence d'impuretés dans la peinture risque d'amoinrir la performance du produit et de résulter en un fini de piètre qualité.



1. Bien agiter le produit de revêtement avant de prendre la mesure de viscosité.



2. Plonger le viscosimètre entièrement dans le produit de revêtement.

3 Tableau de dilution	
Produit	Temps d'écoulement
Peinture-émail à l'huile	25 à 40 secondes
Peinture d'impression à l'huile	30 à 45 secondes
Teinture à l'huile	Pas besoin de diluer
Apprêt d'obturation transparent	Pas besoin de diluer
Polyuréthane	Pas besoin de diluer
Vernis	20 à 50 secondes
Laque / Apprêt nitrocellulosique à poncer	25 à 35 secondes
Finis d'automobile	20 à 40 secondes
Peinture d'intérieur au late	Suivre les recommandations du fabricant

! Le point d'inflamabilité des matériaux doit être au moins 21°C (70°F).

3. Retirer le viscosimètre et compter le nombre de secondes jusqu'à ce que le liquide cesse de s'écouler. On réfère au-dessus à cette durée de temps comme étant "le temps d'écoulement".

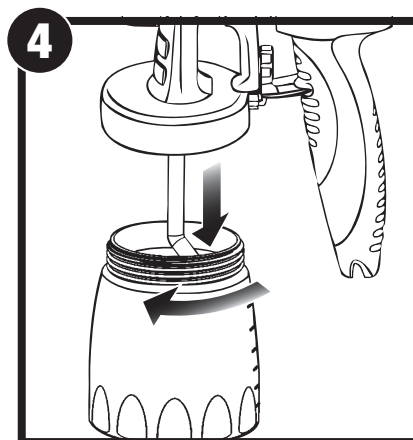

4. Dévisser le godet du pistolet pulvérisateur.

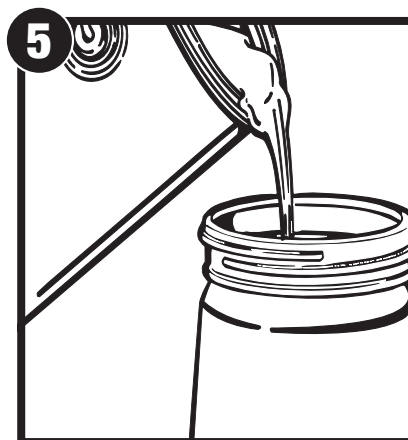

5. Après avoir dilué et filtré le produit comme il se doit, remplissez le godet jusqu'au bas du col.

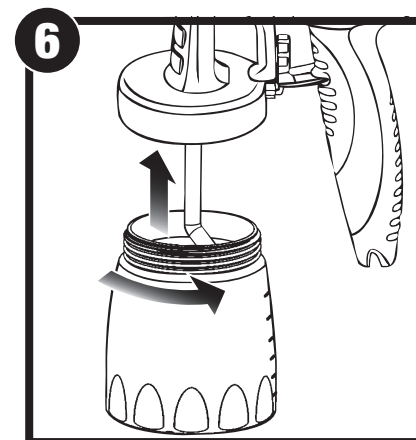

6. Visser le godet avec précaution sur le pistolet pulvérisateur.

Pulvérisation

Interrupteur

L'interrupteur Marche/ Arrêt est situé sur le dessus de la poignée de transport de la turbine.

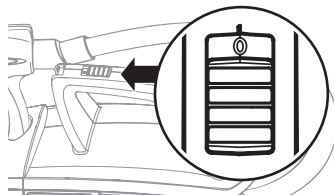

Cadran de commande de la pression

Le cadran de commande de la pression règle le niveau de pression d'air produit par la turbine. Pour les peintures moins épaisses (faible viscosité), utilisez un réglage de basse pression. Pour les matières plus épaisses (haute viscosité), utilisez un réglage de haute pression.

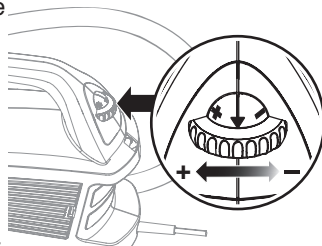

Si vous avez trop de perte de peinture à la pulvérisation, diminuer le réglage de la pression.

Réglage de la configuration du jet

La configuration du jet peut être réglée en tournant les oreilles de la buse à air à la position verticale, horizontale ou diagonale. Les positions de la buse à air et le jet produit par chacune sont illustrés ci-dessous.

Faites l'essai de chaque configuration de jet pour choisir celle qui convient à votre application.



N'APPUYEZ JAMAIS sur la gâchette du pistolet pendant que vous êtes en train de régler les oreilles de la buse à air. NE POINTEZ JAMAIS le pistolet pulvérisateur vers l'une ou l'autre des parties de votre corps.

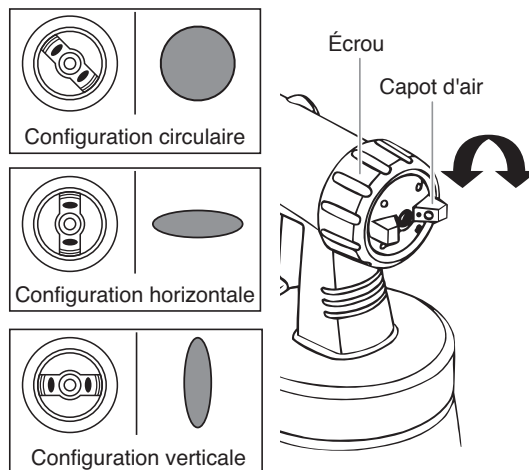

Ajustement du débit du matériel

Régler le débit du matériel en tournant l'anneau à gâchette du pistolet.

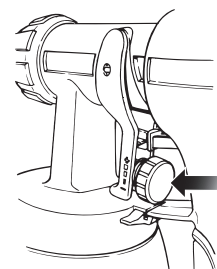

Technique de pulvérisation appropriée

Si vous n'êtes pas habitué à vous servir d'un pulvérisateur HVLP, nous vous suggérons de vous pratiquer sur un bout de bois ou de carton avant de commencer à pulvériser la surface ou l'objet proprement dit.

Préparation de la surface

Tous les objets à pulvériser doivent être nettoyés à fond avant de recevoir une première couche. Dans certains cas, il faudra recouvrir d'un ruban cache les parties ne devant pas être pulvérisées.

Préparation de la zone de pulvérisation

Si les travaux de pulvérisation doivent avoir lieu à l'intérieur, la zone de pulvérisation doit alors être propre et exempte de poussière pour éviter que cette dernière ne se retrouve sur la surface fraîchement peinte à cause du jet d'air.

Méthode de pulvérisation conseillée

- Placez le pistolet perpendiculairement par rapport à la surface à pulvériser, à une distance de 2,5 cm (1 po) ou plus selon la configuration de jet souhaitée.
- Il faut maintenir le jet parallèle à la surface et le mouvement du bras doit être uniforme et constant, comme le montre ci-dessous. On évitera ainsi les irrégularités du fini telles que les dégoulinades et la formation de rideaux.
- Le premier jet doit toujours servir à l'application d'une mince couche qu'on laisse ensuite sécher avant de passer une deuxième fois pour appliquer une couche un peu plus épaisse.

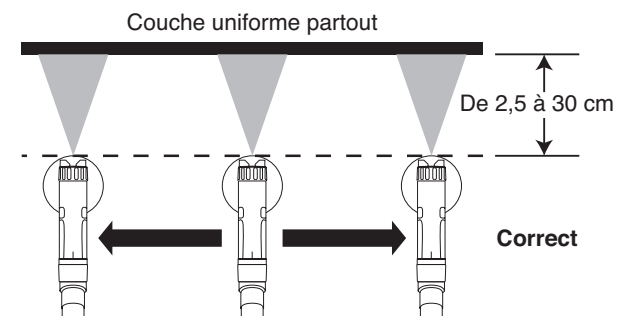

Mouvement régulier à vitesse constante

- Lors de l'application, appuyez toujours sur la gâchette après avoir amorcé le mouvement, et relâchez-la avant la fin du mouvement. Un balayage de 50 cm (20 po) produira de meilleurs résultats. Maintenez toujours le pistolet bien droit par rapport à la surface à pulvériser en veillant à ce que chacun des mouvements se chevauchent légèrement de manière à obtenir un fini impeccable et des plus uniformes.

Couche mince Couche épaisse Couche mince

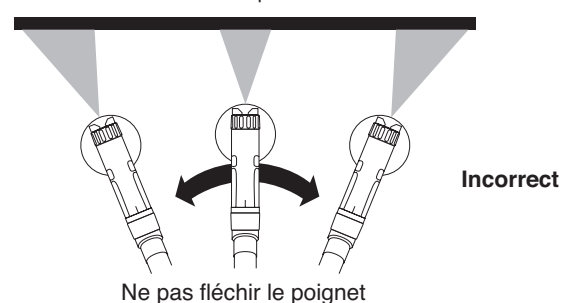

Lorsque vous cessez de vaporiser, et ce, peut importe la durée de la pause, éteignez la turbine et déposez le pistolet pulvérisateur dans le support à cet effet sur la turbine.

Nettoyage

Démarrer Avant de commencer :

Pour le nettoyage, utilisez la solution de nettoyage appropriée (eau chaude, savonneuse pour les peintures aux latex; essences minérales pour les peintures à l'huile)

IMPORTANT : Ne jamais nettoyer la buse ou l'alésage d'air du pistolet avec des objets métalliques pointus. N'utilisez pas de solvants ou de lubrifiants au silicone.



Directives spéciales pour le nettoyage au moyen de solvants inflammables : LE POINT D'INFLAMABILITÉ DES MATÉRIAUX DOIT ÊTRE AU MOINS 21°C (70°F).

- Toujours vidanger le pistolet de préférence dehors et à une longueur de boyau loin de la turbine.
- L'aire de nettoyage doit être exempte d'émanations.
- L'aire de nettoyage doit bien-être aéré.
- Na pas immerger le turbine!

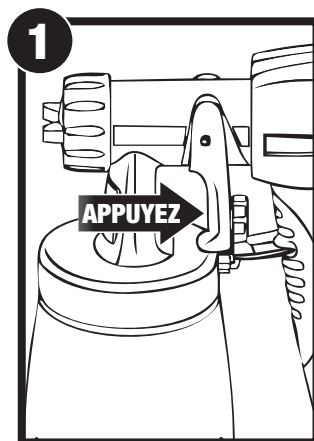

1. Arrêt la turbine.
Déclencher le pistolet pulvérisateur de manière à ce que le matériel à l'intérieur de ce dernier reflue dans le réservoir.

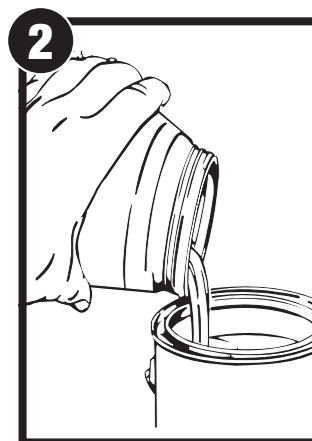

2. Dévisser le réservoir.
Vider le reste du matériel dans le contenant du produit.



3. Vider une petite quantité de la solution appropriée de nettoyage dans la tasse (eau chaude savonneuse pour les matériaux à base de latex; solvants minéraux pour les matériaux à base d'huile). **Nettoyer la réservoir et le tube d'aspiration et de l'éliminer correctement la solution de nettoyage.**
Vider une petite quantité de la solution appropriée de nettoyage dans la tasse.

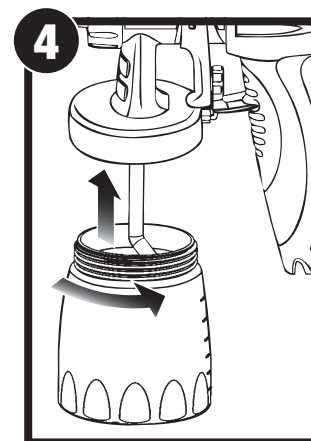

4. Fixer le godet au pistolet et brancher le pistolet.

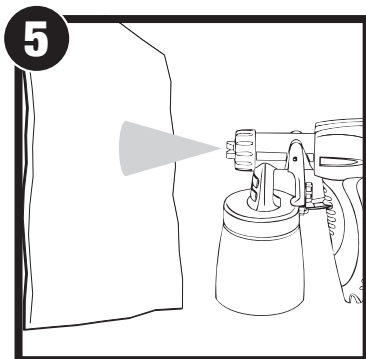

5. Vaporiser la solution en utilisant le pistolet dans un endroit sécuritaire sûr pendant deux secondes. Vaporiser encore pendant deux secondes.
Arrêt la turbine et déclencher le pistolet pulvérisateur de manière à ce que le matériel à l'intérieur de ce dernier reflue dans le réservoir.

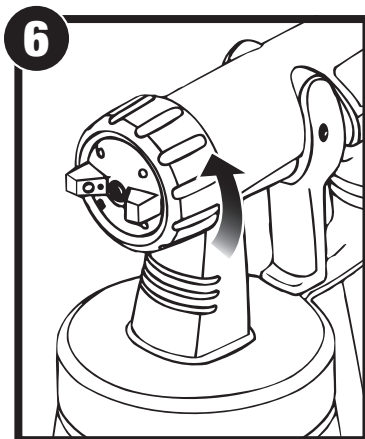

6. Essuyer l'extérieur du réservoir et du pistolet jusqu'à ce qu'ils soient propre.
Dévisser l'écrou et retirer le chapeau d'air et l'embout.

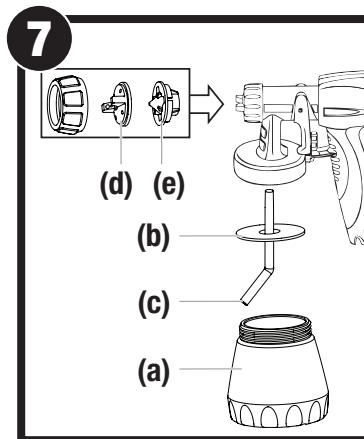

7. Nettoyer le réservoir (a), le joint de réservoir (b), le tube d'aspiration (c), le chapeau d'air (d) ainsi que l'embout (e) à l'aide de la brosse de nettoyage et la solution appropriée de nettoyage.

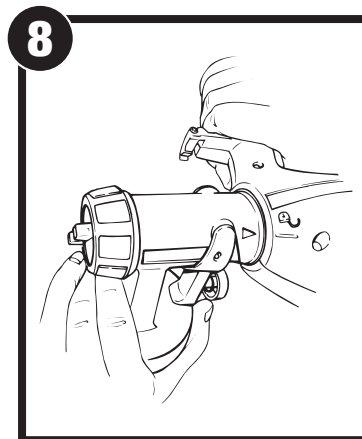

8. Poussez la plaquette située sous la gâchette, puis séparez le pistolet de la poignée en les faisant pivoter.

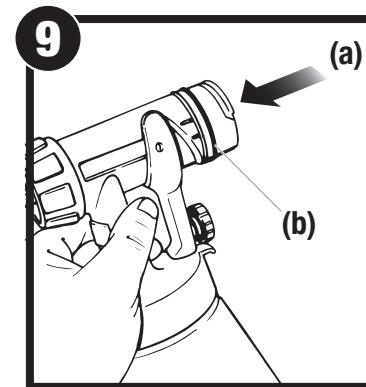

9. Nettoyez l'extrémité arrière du pistolet à peinture (a) avec la solution de nettoyage appropriée. Lubrifiez le joint torique (b) en appliquant une fine couche de gelée de pétrole. Remontez le pistolet à peinture.

Entretien

Démarrer Important :

Vous devriez inspecter le filtre à air qui est situé dans la turbine pour vérifier s'il est excessivement encrassé. S'il est encrassé, veuillez suivre les étapes ci-dessous pour le remplacer.

IMPORTANT : Ne jamais faire fonctionner votre appareil sans le filtre à air. Des impuretés pourraient être aspirées et causer des interférences dans le fonctionnement de l'appareil.

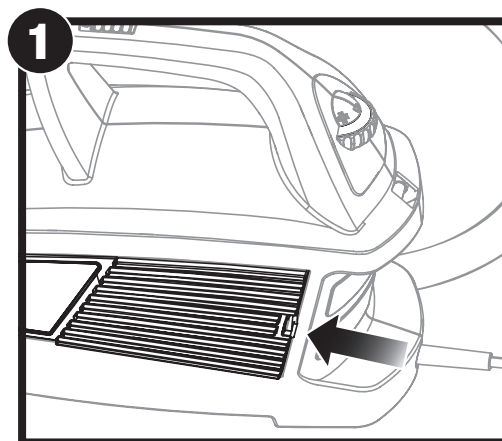

1. Enfoncez les languettes (a) de chaque côté de la turbine pour enlever les couvercles de filtre.

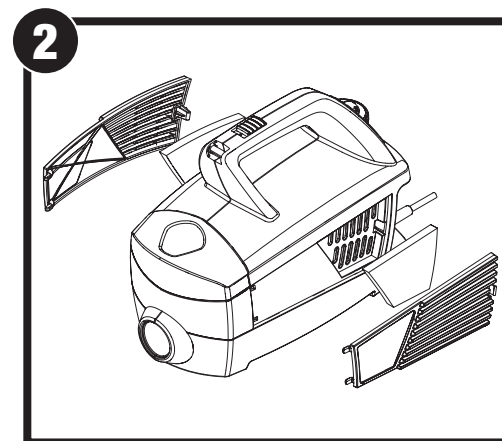

2. Enlevez les filtres souillés de la turbine et remplacez-les par de nouveaux. Le côté lisse du filtre à air doit être placé vers la turbine.
Remettez les couvercles sur la turbine.

Dépannage

Probleme A : Débit de produit faible ou inexistant

Cause	Solution
1. Buse est encrassé.	La nettoyer.
2. Tube d'aspiration est encrassé.	Le nettoyer.
3. Volume matériel plaçant si bas (-)	Augmenter l'arrangement matériel de volume (+).
4. Tube d'aspiration est desserré.	Insérer.
5. Il n'y a pas de pression d'air dans le godet.	Bien visser le godet.
6. Filtres d'air encrasse	Nettoyer ou remplacer.

Probleme B : Fuite du produit

Cause	Solution
1. Buse deserré.	La serrer.
2. Buse usée.	La remplacer.
3. Le joint d'étanchéité de la buse est usé.	Le remplacer.
4. Formation de dépôts de produit sur le chapeau d'air et la buse.	La nettoyer.

Probleme C : Pulvérisation trop grossière

Cause	Solution
1. Viscosité trop élevée du produit de revêtement.	Le diluer.
2. Flux de produit trop élevé.	Diminuer l'arrangement matériel de volume (-).
3. Volume matériel plaçant trop haut (+).	Diminuer l'arrangement matériel de volume (-).
4. Réglage trop basse de la pression	Augmenter le réglage de la pression.
5. Buse est encrassé.	La nettoyer.
6. Filtre à air est encrassé.	Le remplacer.
7. L'établissement de pression dans le godet est trop faible.	Bien visser le godet.

Probleme D : Pulsation du jet

Cause	Solution
1. Épuisement du produit dans le godet.	Remplir le godet à nouveau.
2. Filtre à air est encrassé.	Le remplacer.

Probleme E : La configuration du jet dégouline ou forme des rideaux

Cause	Solution
1. L'application du produit est trop abondante.	Réglez le débit du liquide (-) ou encore augmentez le mouvement du pistolet pulvérisateur.

Probleme F : Surpulvérisation excessive

Cause	Solution
1. Le pistolet pulvérisateur est trop éloigné de la surface.	Réduire la distance.
2. Apport excessif de produit.	Diminuer l'arrangement matériel de volume (-).
3. Réglage trop haut de la pression	Diminuer le réglage de la pression.

Probleme G : La configuration du jet est trop fine et fait des taches

Cause	Solution
1. Le déplacement du pistolet a lieu trop rapidement.	Réglez le débit du liquide ou encore, augmentez le mouvement du pistolet pulvérisateur.



Avez-vous essayé les recommandations indiquées ci-dessus sans succès? Pour communiquer avec un représentant du service à la clientèle aux États-Unis, veuillez composer le 1-800-328-8251 entre 8hr et 16h30 (heure centrale) du lundi au vendredi.

Enregistrement du produit

Enregistrement du produit en ligne sur le site www.wagnerspraytech.com. La enregistrement constitue une preuve d'achat dans l'éventualité où le reçu original serait égaré ou perdu; elle sert également à accélérer le traitement de la garantie.

Información Importante sobre Seguridad



Lea toda la información de seguridad antes de operar el equipo. Guarde estas instrucciones.



Indica una situación peligrosa que, de no evitarse, puede causar la muerte o lesiones graves.

- a) Para reducir los riesgos de incendios, explosiones, descargas eléctricas o lesiones a las personas, lea y entienda todas las instrucciones incluidas en este manual. Familiarícese con los controles y el uso adecuado del equipo.

Instrucciones para la conexión a tierra

Este producto debe conectarse a tierra. En caso de un cortocircuito eléctrico, la conexión a tierra reduce el riesgo de choque eléctrico al aportar un alambre de escape para la corriente eléctrica. Este producto está equipado con un cable que tiene alambre a tierra con un enchufe a tierra adecuado. Debe usarse el enchufe para conectar a un receptáculo que esté debidamente instalado y conectado a tierra en conformidad con los códigos y las ordenanzas locales.

ADVERTENCIA - La instalación incorrecta del enchufe a tierra puede ocasionar un riesgo de choque eléctrico.



Si es necesario reparar o cambiar el cable o el enchufe, no conecte el cable verde a ninguna de las dos puntas planas. El cable con aislamiento de color verde por fuera con o sin rayas amarillas es el alambre de conexión a tierra y debe conectarse a la espiga de conexión a tierra.

Consulte a un electricista o técnico de servicio capacitado si las instrucciones para la conexión a tierra no se entienden claramente o si tiene dudas en cuanto a que el producto esté debidamente conectado a tierra. No modifique el enchufe que se incluye. Si el enchufe no encaja en el receptáculo, pida a un electricista capacitado que instale un receptáculo adecuado.

Este producto es para utilizarse en un circuito de 120 voltios nominales y tiene un enchufe a tierra que tiene un aspecto similar al ilustrado más abajo. Asegúrese que el producto esté conectado a un tomacorriente que tenga la misma configuración que el enchufe. No deben utilizarse adaptadores para este producto.

Receptáculo conectado a tierra

Espiga de conexión a tierra

Tapa de la caja de receptáculo conectada a tierra

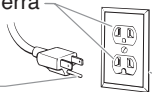

b) ADVERTENCIA – Para reducir el riesgo de incendio o explosión:



- No pulverice materiales inflamables ni combustibles cerca de llamas desnudas, pilotos o fuentes de ignición como objetos calientes, cigarrillos, motores, equipos eléctricos o electrodomésticos. Evite producir chispas al conectar y desconectar los cables de alimentación.
- Para utilizar solamente con materiales acuosos o de tipo de alcohol mineral con un punto de inflamación mínimo de 21 °C (69,8 °F) — No pulverice ni limpie con líquidos que tengan un punto de inflamación por debajo de 21 °C (69,8 °F). El punto de inflamación es la temperatura a la que un fluido puede producir vapor suficiente como para incendiarse.
- Compruebe que todos los recipientes y sistemas de recogida están conectados a tierra para evitar descargas eléctricas.
- Conecte a una salida con toma a tierra y utilice cables alargadores puestos a tierra. No utilice un adaptador de 3 a 2.
- No utilice pintura o disolvente que contenga hidrocarburos halogenados, como cloro, fungicida blanqueador, cloruro de metileno y tricloroetano. No son compatibles con el aluminio. Póngase en contacto con el proveedor del material para conocer su compatibilidad con el aluminio.
- Mantenga la zona de pulverización bien ventilada. Asegúrese de que circula aire fresco por la zona para evitar que se acumulen vapores inflamables en el aire de la zona de pulverización. Ponga el conjunto de la bomba en una zona bien ventilada. No pulverice el conjunto de la bomba.
- No fume en la zona de pulverización.
- No encienda interruptores de luces, motores ni productos similares que puedan producir chispas en la zona de pulverización.
- Mantenga la zona limpia y despejada de botes de pintura y disolventes, trapos y otros materiales inflamables.
- Infórmese del contenido de la pintura y de los disolventes que pulverice. Lea las hojas de datos sobre seguridad de los materiales (MSDS) y las etiquetas en los botes de pintura y disolvente. Siga las instrucciones de seguridad del fabricante de la pintura y del disolvente.
- Deberá contar con equipos extintores de incendios que funcionen correctamente.

c) ADVERTENCIA – Para reducir el riesgo de lesiones:

- Cuando pinte, lleve siempre guantes, protección para los ojos, ropa y un respirador o máscara adecuados. Vapores peligrosos: Las pinturas, disolventes, insecticidas y otros materiales pueden ser perjudiciales si se inhalan o entran en contacto con el cuerpo. Los vapores pueden producir náuseas intensas, desmayos o envenenamiento.
- Nunca utilice el aparato ni pulverice cerca de niños. Mantenga el equipo alejado de los niños en todo momento.
- No se estire demasiado ni se apoye sobre un soporte inestable. Mantenga los pies bien apoyados y el equilibrio en todo momento.
- No se distraiga y tenga cuidado con lo que hace.
- No utilice el aparato si está fatigado o se encuentra bajo la influencia del alcohol o de las drogas.
- NUNCA apunte la pistola a ninguna parte del cuerpo.

- Siga todos los códigos locales, estatales y nacionales correspondientes que rijan la ventilación, prevención de incendios y operación.
- Se han adoptado las normas de seguridad del Gobierno de los Estados Unidos según la Ley de seguridad ocupacional y salud (Occupational Safety and Health Act, OSHA). Deben consultarse estas normas, particularmente el apartado 1910 de las Normas generales y el apartado 1926 de las Normas de construcción.
- Utilice solamente componentes autorizados por el fabricante. El usuario asume todos los riesgos y responsabilidades cuando usa piezas que no cumplen con las especificaciones mínimas y los requisitos de dispositivos de seguridad del fabricante de la turbina.
- Debe conectarse el cable eléctrico a un circuito a tierra.
- Todas las mangueras, conectores giratorios, pistolas y accesorios deben cumplir con una especificación nominal de 10 PSI.
- No pinte en exteriores en días con viento.
- La manguera se puede calentar y causar quemaduras en la piel.
- Use solamente una manguera Wagner para volumen alto y presión baja (HVLV, por sus siglas en inglés).

d) ADVERTENCIA – Para reducir el riesgo de electrocución:



- Siempre retire la turbina antes de realizar la limpieza.
- El cable de alimentación debe estar conectado a un circuito con toma a tierra.
- Nunca sumerja las piezas eléctricas.
- Nunca exponga el equipo a la lluvia. Almacénelo bajo techo.
- Mantenga el cable de alimentación eléctrica y el gatillo del pulverizador libres de producto y otros líquidos. Jamás sostenga el cable al nivel del enchufe para soportarlo. El incumplimiento de lo anterior puede resultar en electrocución.

Información eléctrica importante

IMPORTANTE: Use solamente un cable de extensión de 3 conductores que tenga un enchufe a tierra de 3 patas y un receptáculo de 3 ranuras que acepte el enchufe del producto. Revise que el cable de extensión esté en buen estado. Al utilizar un cable de extensión, fíjese que sea del calibre apto para transmitir la corriente que consume el producto. Un cable de calibre insuficiente hará que baje el voltaje de la línea perdiendo potencia y produciendo sobrecalentamiento en la unidad. Se recomienda un cable de calibre 14 ó 12 (voir la tabla). Si se usa un cable de extensión en exteriores, debe estar marcado con el sufijo W-A después de la designación del tipo de cable. Por ejemplo, una designación SJTW-A indicaría que el cable sería apto para uso en exteriores.

Cable de extensión Wagner Spray Tech recomendado:

P/N 0090241 cable de extensión de 20 pies

P/N 0090242 cable de extensión de 35 pies

IMPORTANTE: Este aparato es para uso casa solamente.

Componentes

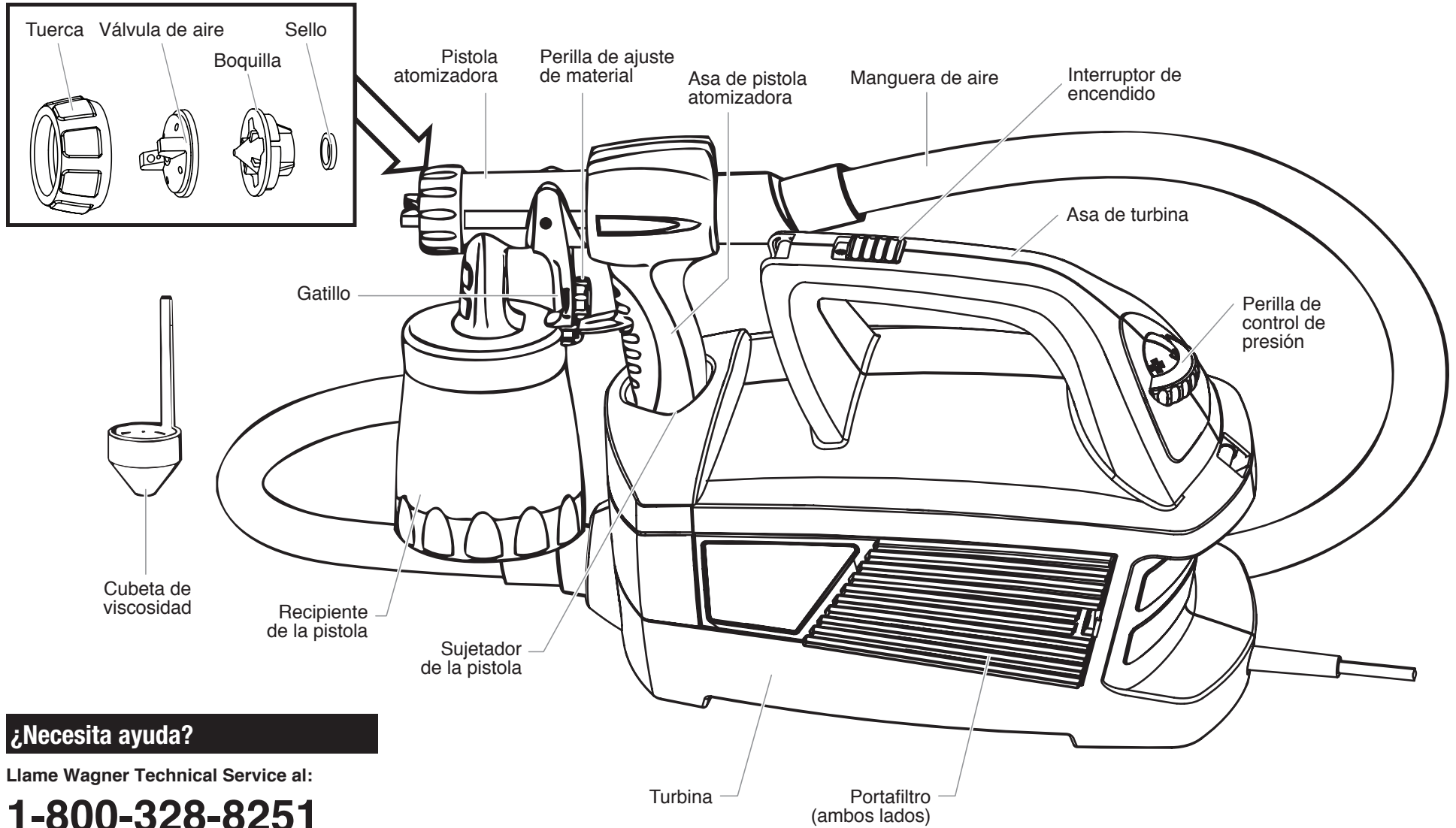

¿Necesita ayuda?

Llame Wagner Technical Service al:

1-800-328-8251

Regístrelo del producto en línea en:

www.wagnerspraytech.com

Preparación

Iniciar Antes de comenzar:



NUNCA dirija la punta de la pistola rociadora hacia alguna parte del cuerpo.

¿Preguntas?

Llame al servicio técnico de Wagner al:

1-800-328-8251

Registre su producto en línea en:

www.wagnerspraytech.com

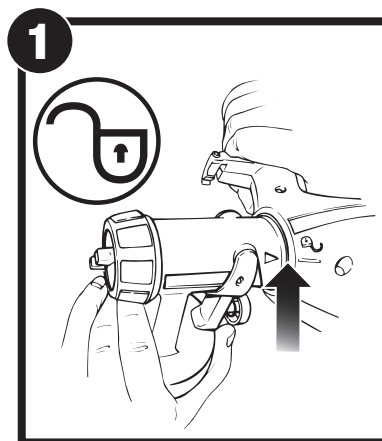

1. Alinee la flecha de la pistola rociadora con el símbolo UNLOCK (Desbloquear) de la turbina.

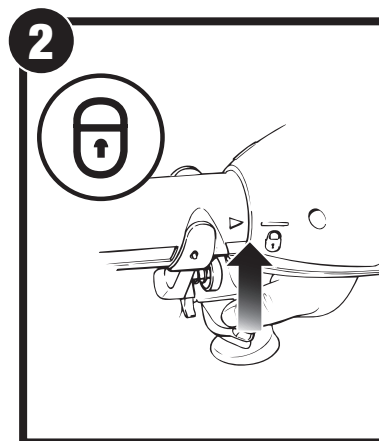

2. Inserte y gire la pistola rociadora en la turbina hacia el símbolo LOCK (Bloquear) de la turbina. La lengüeta debajo del gatillo bloqueará las dos piezas en su lugar.

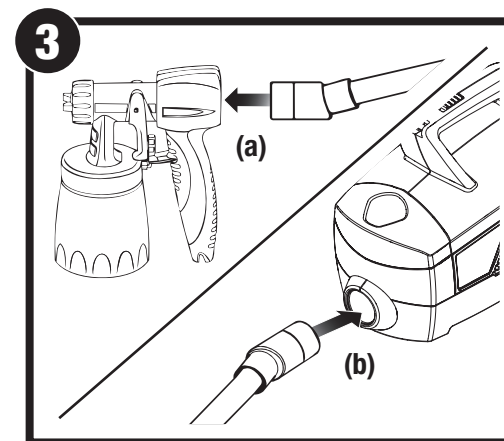

3. Inserte bien la manguera de aire en la conexión de la pistola (a) y del aparato (b). La posición de la conexión se puede elegir como se quiera.

Alineación del tubo de succión

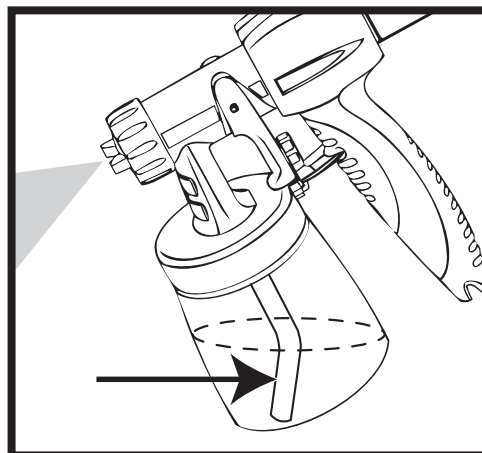

Cuando rocíe hacia abajo, el extremo angular del tubo de succión debe apuntar hacia el frente de la pistola.

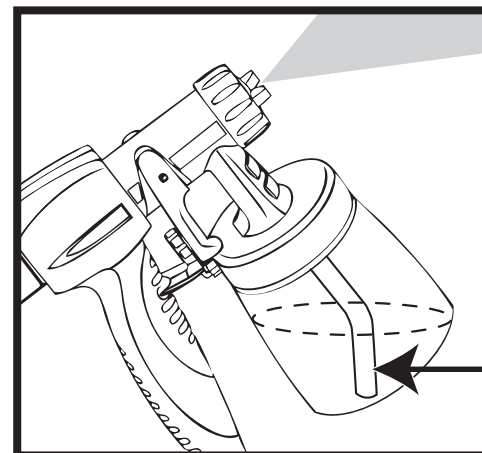

Cuando rocíe hacia arriba, el extremo angular del tubo de succión debe apuntar hacia la parte trasera de la pistola.

Nota: Si dirige el tubo de succión en la dirección correcta, no tendrá que llenar el contenedor tan frecuentemente.

Preparación del material

Iniciar Antes de comenzar:

Antes de rociar el material, es posible que tenga que diluirlo con el solvente adecuado, como lo especifica el fabricante del mismo. Respete siempre las proporciones de dilución que aconseja el fabricante del revestimiento.



El punto de inflamación del material debe ser de 70 °F (21 °C) o más.

Debe colar siempre el material que va a rociar para quitar las impurezas de la pintura que pueden entrar en el sistema y obstruirlo. Las impurezas en la pintura generan un rendimiento y un acabado deficientes.



1. Mezcle bien el material que va a rociar antes de medir su viscosidad.



2. Introduzca completamente la taza de prueba de viscosidad en el material.

3 Tabla de Dilución	
Material	Tiempo de Vaciado
Esmalte a base de aceite	25 a 40 segundos
Primer a base de aceite	30 a 45 segundos
Tinte a base de aceite	No se requiere disolvente
Sellador transparente	No se requiere disolvente
Poliuretano	No se requiere disolvente
Barniz	20 a 50 segundos
Laca / Sellador de laca lijable	25 a 35
Acabados automotrices	20 a 40
Pintura látex interior	Seguir las recomendaciones del fabricante

! El punto de inflamación del material debe ser de 70 °F (21 °C) o más.

3. Levante la taza de prueba y calcule el tiempo en segundos que tarda todo el líquido en caer. Más arriba se hace referencia a este tiempo como **Tiempo de Vaciado**.

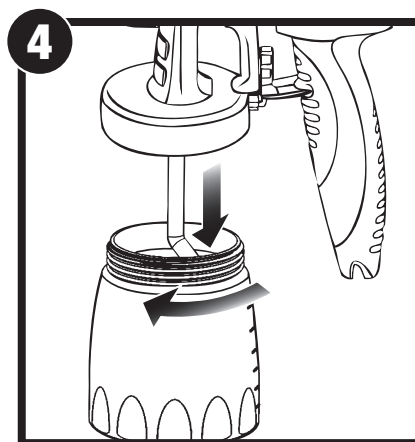

4. Desenrosque la taza de la pistola rociadora.

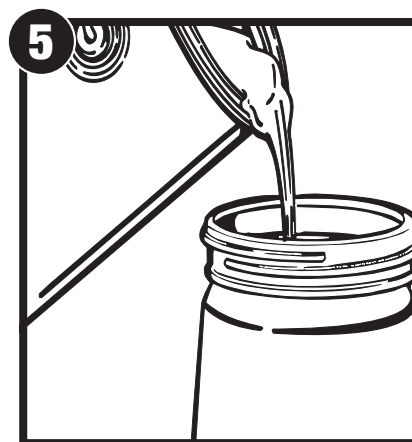

5. Después de diluir y colar correctamente el material, llene el contenedor hasta la parte superior del cuello.

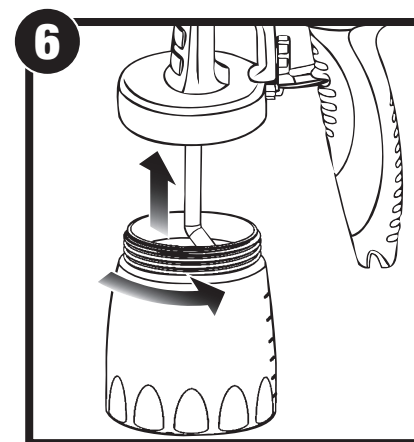

6. Enrosque cuidadosamente la taza en la pistola rociadora.

Rociado

Interruptor de encendido

El interruptor de Encendido/Apagado está ubicado sobre la pieza de sujeción de transporte de la turbina.

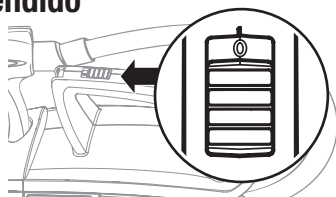

Perilla de control de presión

El perilla de control de presión ajusta el nivel de presión de aire que produce la turbina. Para materiales menos densos (baja viscosidad), utilice un ajuste de presión menor. Para materiales más densos (alta viscosidad), utilice un ajuste de presión mayor.

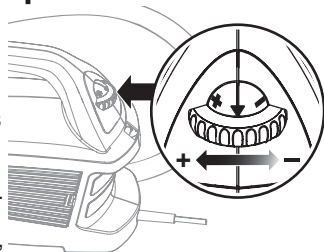

Si pulveriza en exceso, disminuya el ajuste de presión.

Ajuste de la Modalidad de Rociado

La forma de la modalidad de rociado se ajusta girando las asas de la válvula de aire a las posiciones vertical, horizontal o diagonal. A continuación se ilustran las posiciones de la válvula de aire y las formas de modalidad de rociado correspondientes.

Pruebe cada una de las modalidades y utilice la que sea adecuada para su aplicación.



NUNCA presione el gatillo mientras está ajustando las asas de la válvula de aire. NUNCA dirija la punta de la pistola rociadora hacia alguna parte del cuerpo.

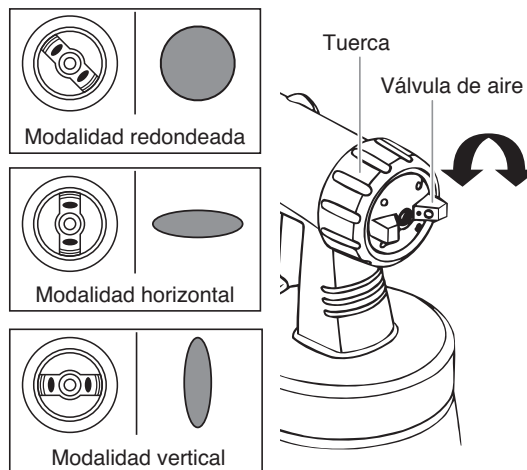

Ajuste de Volumen del Material

Establezca el volumen del material girando el regulador que se encuentra en el gatillo de la pistola rociadora.

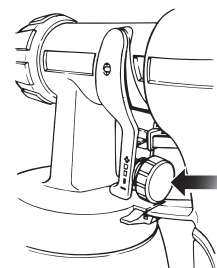

Técnica de Rociado Adecuada

Si el sistema de rociado HVLP (de Alto Volumen y Baja Presión) le resulta nuevo o desconocido, se aconseja que practique sobre un trozo de cartón o madera desechable antes de comenzar a trabajar sobre la pieza.

Preparación de la Superficie

Todos los objetos que desea rociar se deben limpiar completamente antes de rociar cualquier material sobre ellos. En determinados casos, las áreas que no desea rociar se deben proteger o cubrir.

Preparación del Área de Rociado

El área donde se utilizará la atomizadora debe estar limpia y libre de polvo para evitar que vuele polvo sobre la superficie que se acaba de pintar.

Cómo Rociar Correctamente

- Coloque la pistola rociadora perpendicular a la superficie de rociado y a una (1) o más pulgadas de la misma, según el tamaño de la modalidad de rociado elegida.
- Rocíe en forma paralela a la superficie con pasadas suaves a una velocidad constante, como se ilustra a continuación. De esta manera evitará irregularidades en el acabado (es decir, las chorreaduras y salpicaduras).
- Aplique siempre una capa delgada de material en la primera pasada y deje que se seque antes de aplicar la segunda pasada, levemente más gruesa.

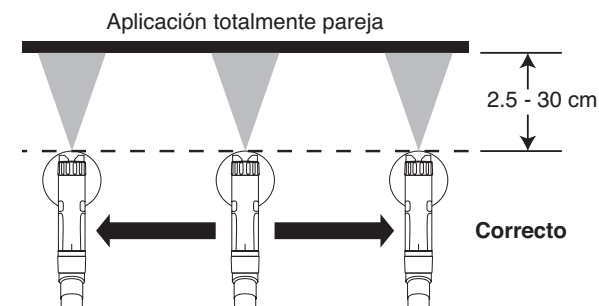

Mantenga la aplicación pareja y a velocidad constante

- Al rociar, presione siempre el gatillo de la pistola después de comenzar a mover la pistola y suelte el gatillo antes de detener el movimiento. Mantenga siempre la pistola dirigida directamente hacia la superficie de rociado y superponga levemente las pasadas para obtener el acabado más consistente y profesional posible.

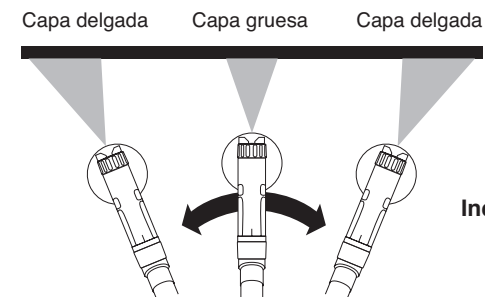

No doble la muñeca mientras rocía

Cuando interrumpa su trabajo de atomización por cierto tiempo, apague la turbina (OFF) y coloque la pistola en el sujetador que se encuentra sobre la turbina.

Limpieza

Iniciar Antes de comenzar:

Al limpiar, use la solución de limpieza apropiada (agua tibia con jabón para materiales de látex, alcoholes minerales para materiales a base de óleo).

IMPORTANTE: Nunca limpie la boquilla o los orificios para el aire de la pistola rociadora con objetos de metal afilados. No utilice solventes o lubricantes que contengan silicona.



Instrucciones especiales de limpieza para utilizar con solventes inflamables (deben tener un punto de inflamación de 70 °F (21 °C):

- Descargue siempre la pistola rociadora en exteriores.
- En la zona no debe haber vapores inflamables.
- El área de limpieza debe estar bien ventilada.
- ¡No sumerja la turbina!

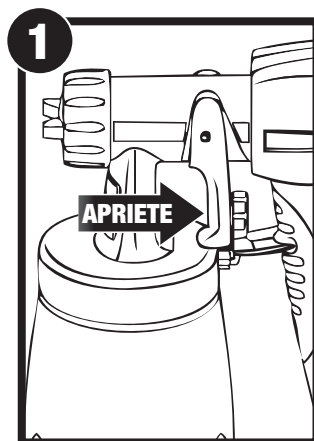

1. **APAGUE** la turbina
Presione el gatillo de la pistola para que el material de la pistola rociadora se descargue dentro del recipiente.

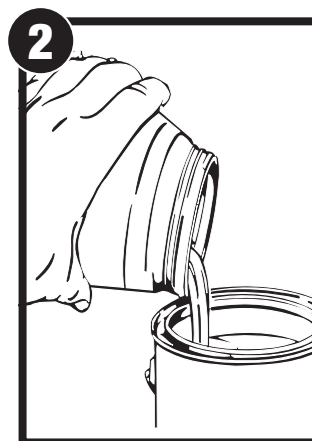

2. **Desenrosque** el contenedor. Vacíe el resto del material del contenedor dentro de su recipiente original.

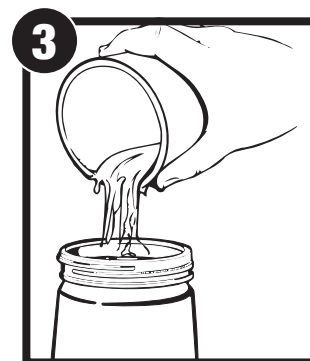

3. Vierta en la taza una pequeña cantidad de la solución de limpieza adecuada (agua tibia y jabonosa para materiales de látex, disolventes minerales para materiales a base de aceite). Limpie la taza y deseche adecuadamente la solución de limpieza.

Llene la taza con solución de limpieza nueva.

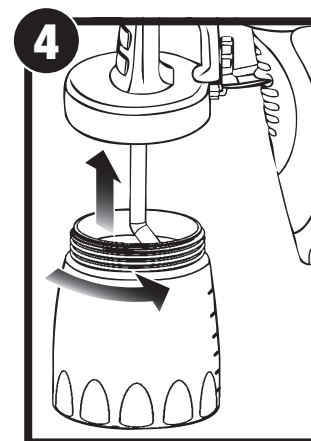

4. Fije la taza a la pistola y conecte el rociador.

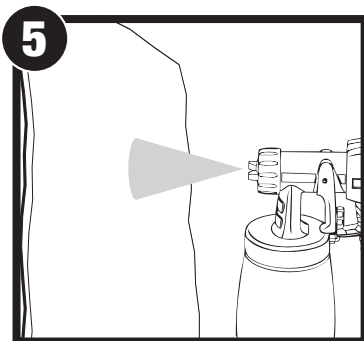

5. Rocíe la solución a través de la pistola durante dos segundos en un área segura. Rocíe nuevamente durante dos segundos.

Apague la turbina y presione el gatillo de la pistola para que el material de la pistola rociadora se descargue dentro del contenedor.

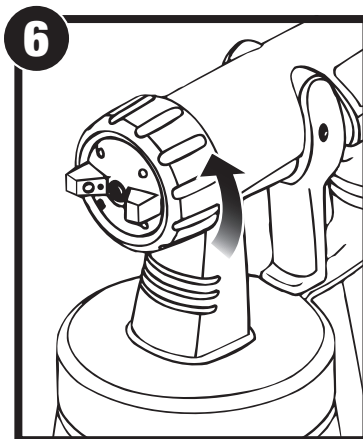

6. Limpie el exterior de la taza y la pistola hasta que queden limpias.
Desenrosque la tuerca y quite la válvula de aire y la boquilla.

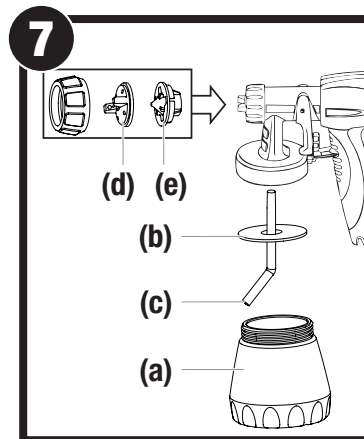

7. Limpie el recipiente (a), el sello de recipiente (b), el tubo de succión (c), la válvula de aire (d) y la boquilla (e) con un cepillo de limpieza y la solución de limpieza adecuada.

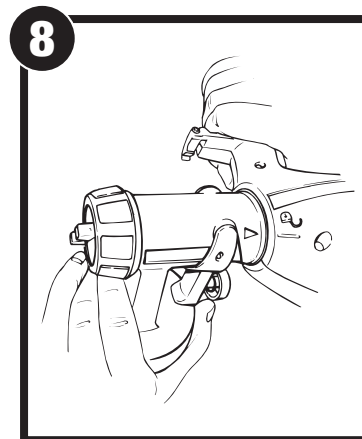

8. Presione la lengüeta que se encuentra debajo del gatillo, gire la pistola rociadora y sepárela de la turbina.

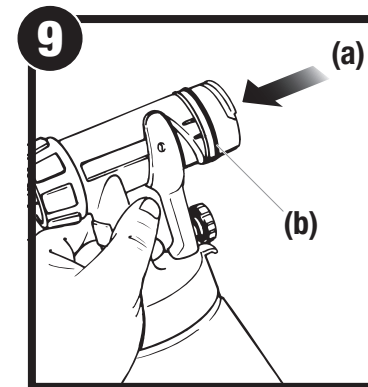

9. Limpie la parte trasera de la boquilla rociadora (a) con la solución de limpieza adecuada. Lubrique la joint torica con una capa delgada de vaselina (b). Vuelva a ensamblar la pistola rociadora.

Mantenimiento

Iniciar **Importante:**

Es conveniente que inspeccione el filtro de aire de la turbina para controlar si está excesivamente sucio. Si se encuentra sucio, siga los pasos a continuación para reemplazarlo.

IMPORTANTE: Nunca haga funcionar la unidad sin los filtros de aire. La suciedad puede ingresar en la unidad e interferir con su funcionamiento.

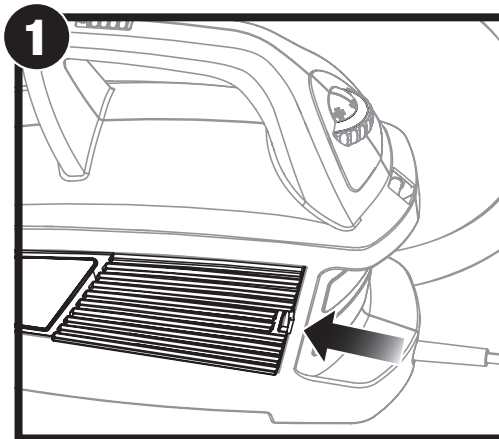

1. Presione las lengüetas de cada lado de la turbina para retirar las tapas del filtro.

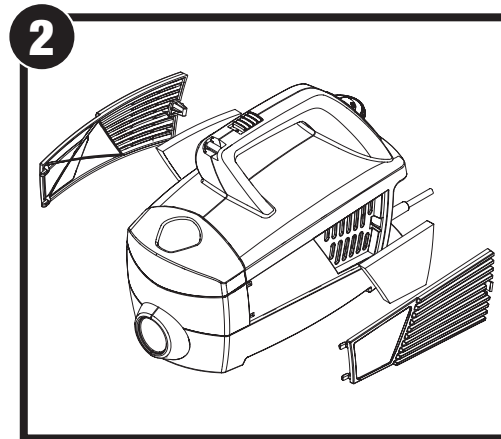

2. Retire los filtros sucios de la turbina y reemplácelos por nuevos. Se debe colocar el lado suave del filtro de aire hacia la turbina. Fije las tapas de vuelta en la turbina.

Solución de Problemas

Problema A: Poco o ningún flujo de pintura

Causa	Solución
1. Boquilla taponada	Limpie.
2. Tubo de succión está obstruido.	Limpie.
3. Ajuste del volumen de material girado demasiado bajo (-).	Aumente el volumen de material (+).
4. Tubo de succión suelto.	Inserte.
5. No se eleva la presión en el recipiente de la pistola.	Apriete el recipiente.
6. Filtro de aire obstruido.	Reemplace la filtro de aire.

Problema B: El material gotea

Causa	Solución
1. Boquilla está suelta.	Apriete la boquilla.
2. Boquilla desgastada.	Reemplace la boquilla.
3. Junta de boquilla desgastada.	Reemplace la junta de boquilla.
4. Acumulación de material en válvula de aire y boquilla.	Limpie.

Problema C: Atomización demasiado gruesa

Causa	Solución
1. Material demasiado viscoso.	Diluya.
2. Demasiado material.	Disminuya del volumen de material (-).
3. Ajuste del volumen de material girado demasiado alto (+).	Disminuya del volumen de material (-).
4. Ajuste de presión demasiado bajo.	Aumente el ajuste de presión.
5. Boquilla taponada	Limpie.
6. Filtro de aire obstruido.	Reemplace el filtro de aire.
7. Poca presión en el recipiente.	Apriete el recipiente.

Problema D: Dispersión intermitente

Causa	Solución
1. Poca cantidad de material en el recipiente.	Añada material.
2. Filtro de aire obstruido.	Reemplace la filtro de aire.

Problema E: El patrón chorrea y gotea

Causa	Solución
1. Está aplicando demasiado material.	Ajuste el flujo del material (-) mueva más rápidamente la pistola.

Problema F: Demasiada dispersión del chorro atomizado

Causa	Solución
1. Distancia al objeto demasiado grande.	Acerque la pistola.
2. Está aplicando demasiado material.	Disminuya del volumen de material (-).
3. Ajuste de presión demasiado alto.	Disminuya el ajuste de presión.

Problema G: El patrón es muy delgado y queda salpicado

Causa	Solución
1. Está desplazando la pistola de atomización muy rápidamente.	Ajuste el flujo del material mueva más lentamente la pistola.



Si usted ha seguido las recomendaciones anteriores y aún tiene problemas, en los Estados Unidos, para hablar con un representante del servicio al cliente, llame a nuestro servicio al cliente al 1-800-328-8251 de lunes a viernes entre 8:00 am y 4:30 pm horario central.

Registro del producto

Regístrelo del producto en línea en www.wagnerspraytech.com. El registro apropiado servirá como comprobante de compra en caso de que se extravíe el recibo de compra original. Regístrelo del producto acelerará el proceso de su garantía.

Parts List • Liste de pièces • Lista de piezas

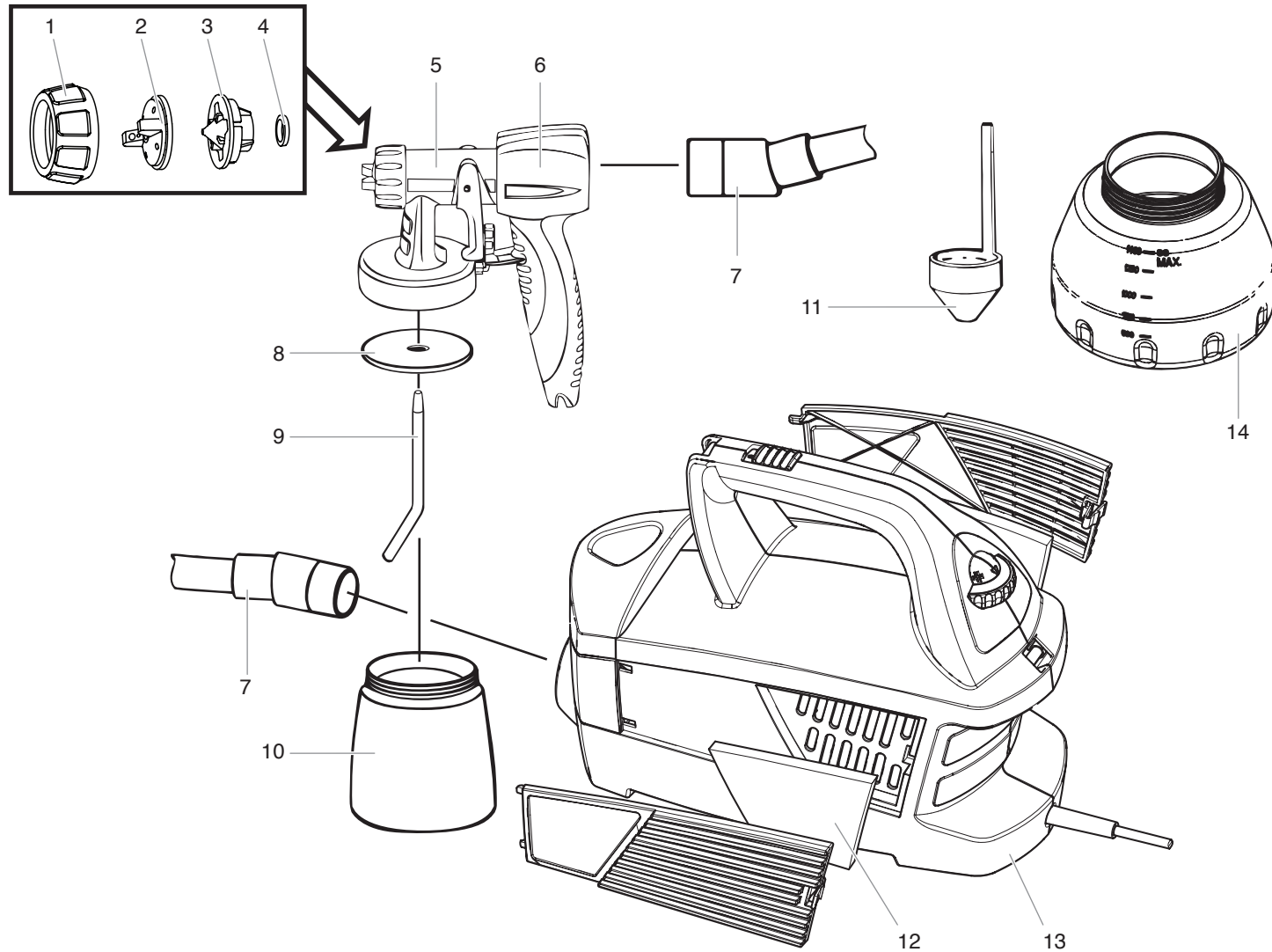

Parts List • Liste de pièces • Lista de piezas

Item Article Artículo	Part No. No de pièce Pieza No.	English - Description	Français - Description	Español - Descripción	Quantity Quantite Cantidad
1	0414351	Nut	Écrou	Tuerca	1
2	0414368	Spray cap	Chapeau d'air	Tapa de aire	1
3	0417349	Nozzle	Embout	Boquilla	1
4	0414353	Nozzle seal	Joint d'étanchéité	Sello	1
5	0417700A	Spray gun assembly (includes parts 1-5 and 8-10)	Pistolet de pulvérisation (inclut des pièces 1-5 et 8-10)	Pistola de atomizadora (incluye piezas 1-5 y 8-10)	1
6	0414240	Spray gun handle	Poignée de pistolet de pulvérisation	Asa de pistola de atomizadora	1
7	0414219	Air hose	Tuyau d'air	Manguera de aire	1
8	0417341	Container seal	Joint de godet	Sello de recipiente	1
9	0414363	Suction tube	Tube d'aspiration	Tubo de succión	1
10	0414332	Container	Godet	Receptiente	1
11	0202303	Viscosity cup	Viscosimètre	Cubeta de viscosidad	1
12	2307279	Air filter*	Filtre à air*	Filtro de aire*	2
13	-----	Turbine	Turbine	Turbina	1
14	0414336	1 1/2 quart container	Godet de 1,42 litres	Receptiente de 1.42 litros	1
		* Replacement parts available by calling customer service.	* On peut obtenir des pièces de rechange en appelant le Service à la clientèle	* Los repuestos están disponibles llamando al servicio a clientes.	



This unit contains no serviceable electrical parts. Do not attempt to service yourself. Store indoors with the cord wrapped around the turbine handle.



Cet appareil n'a aucune pièce électrique utilisable. Ne tentez pas d'effectuer vous-même l'entretien. Rangez à l'intérieur d'un bâtiment avec le cordon d'alimentation enroulé autour de la poignée de turbine.



Esta unidad no contiene piezas eléctricas que se puedan reparar. No intente repararlas personalmente. Guarde la unidad en interiores con el cable enrollado alrededor de la asa de turbina.

Limited warranty

HVLP paint spray equipment

This product, manufactured by Wagner Spray Tech Corporation (Wagner), is warranted against defects in material and workmanship for one year following date of purchase if operated in accordance with Wagner's printed recommendations and instructions. This warranty does not cover damage resulting from improper use, accidents, user's negligence or normal wear. This warranty does not cover any defects or damages caused by service or repair performed by anyone other than a Wagner Authorized Service Center.

ANY IMPLIED WARRANTY OF MERCHANTABILITY OR FITNESS FOR A PARTICULAR PURPOSE IS LIMITED TO one year FOLLOWING DATE OF PURCHASE. WAGNER SHALL NOT IN ANY EVENT BE LIABLE FOR ANY INCIDENTAL OR CONSEQUENTIAL DAMAGES OF ANY KIND, WHETHER FOR BREACH OF THIS WARRANTY OR ANY OTHER REASON. THIS WARRANTY DOES NOT APPLY TO ACCESSORIES.

THIS PRODUCT IS DESIGNED FOR HOME USAGE ONLY. IF USED FOR COMMERCIAL OR RENTAL PURPOSES, THIS WARRANTY APPLIES ONLY FOR 30 DAYS FROM DATE OF PURCHASE.

If any product is defective in material and/or workmanship during the applicable warranty period, return it with proof of purchase, transportation prepaid to any Wagner Authorized Service Center. (Service Center listing is enclosed with this product.) Wagner's Authorized Service Center will either repair or replace the product (at Wagner's option) and return it to you, postage prepaid.

SOME STATES DO NOT ALLOW LIMITATIONS ON HOW LONG AN IMPLIED WARRANTY LASTS OR THE EXCLUSION OF INCIDENTAL OR CONSEQUENTIAL DAMAGES, SO THE ABOVE LIMITATION AND EXCLUSION MAY NOT APPLY TO YOU. THIS WARRANTY GIVES YOU SPECIFIC LEGAL RIGHTS, AND YOU MAY ALSO HAVE OTHER RIGHTS WHICH VARY FROM STATE TO STATE.

Garantie limitée

Pulvérisateur de peinture HVLP

Cet article fabriqué par Wagner Spray Tech Corporation (Wagner) est garanti contre tout défaut de fabrication et de matériaux pour une période d'un an suivant la date d'achat, à condition qu'il soit utilisé conformément aux recommandations et aux instructions écrites de Wagner. La garantie ne couvre pas les dommages résultant d'un mauvais emploi, d'un accident, d'une négligence de la part de l'utilisateur ou de l'usure normale de l'article. Elle ne couvre pas non plus les défauts ou les dommages découlant de services d'entretien ou de réparations assurées par tout autre établissement qu'un centre de service après-vente agréé de Wagner.

TOUTE GARANTIE TACITE RELATIVE AUX QUALITÉS MARCHANDES OU À L'UTILISATION DE CE PRODUIT DANS UN BUT PARTICULIER N'EST VALABLE QUE POUR UNE PÉRIODE D'UN AN À COMPTER DE LA DATE D'ACHAT. WAGNER NE SAURAIT ÊTRE TENU RESPONSABLE DES DOMMAGES FORTUITS OU INDIRECTS QUELS QU'ILS SOIENT, QUE CE SOIT POUR INOBSERVATION DE LA PRÉSENTE GARANTIE OU POUR TOUTE AUTRE RAISON. LA GARANTIE NE COUVRE PAS LES ACCESSOIRES.

CET ARTICLE A ÉTÉ CONÇU EXCLUSIVEMENT EN VUE D'UN USAGE DOMESTIQUE. LA GARANTIE NE SERA VALABLE QUE POUR 30 JOURS À COMPTER DE LA DATE D'ACHAT DE L'ARTICLE EST UTILISÉ À DES FINS COMMERCIALES OU DE LOCATION.

Tout article comportant des défauts de fabrication ou de matériaux au cours de la période de garantie applicable peut être retourné en port payé à un centre de service après-vente agréé de Wagner, accompagné de la preuve d'achat (une liste des centres de service après-vente accompagne cet article). Le centre de service après-vente agréé de Wagner vous renverra l'article en port payé, après l'avoir réparé ou remplacé (ce choix étant à la discrétion de Wagner).

COMME LES LIMITES DE TEMPS RELATIVES À UNE GARANTIE TACITE OU À L'EXCLUSION DES DOMMAGES DE NATURE FORTUITE OU INDIRECTE N'ONT PAS NÉCESSAIREMENT COURS DANS TOUTES LES PROVINCES, IL SE PEUT QUE LESDITES LIMITES OU EXCLUSIONS NE VOUS CONCERNENT PAS. CERTAINS DROITS PARTICULIERS VOUS SONT DÉVOLUS EN VERTU DE LA PRÉSENTE GARANTIE ET PEUVENT S'ACCOMPAGNER D'AUTRES DROITS EN FONCTION DE LA PROVINCE OÙ VOUS RÉSIDEZ.

Garantía limitada

Equipo de atomización de pintura HVLP

Este producto, fabricado por la Wagner Spray Tech Corporation (Wagner), está garantizado contra defectos de materiales y de mano de obra por un año a partir de la fecha de compra siempre y cuando se utilice de acuerdo con las recomendaciones e instrucciones impresas de Wagner. Esta garantía no cubre daños ocasionados por el uso incorrecto, accidentes, negligencia por parte del usuario o el desgaste normal. Esta garantía no cubre cualquier defecto o daño ocasionado por el servicio o las reparaciones llevadas a cabo fuera de un Centro de Servicio Wagner Autorizado.

CUALQUIER GARANTÍA IMPLÍCITA REFERENTE AL POTENCIAL COMERCIAL O ADAPTABILIDAD PARA UN USO PARTICULAR SE LIMITA A UN AÑO A PARTIR DE LA FECHA DE COMPRA. WAGNER EN NINGÚN CASO SERÁ RESPONSABLE DE CUALQUIER DAÑO DIRECTO O INDIRECTO DE CUALQUIER TIPO, YA SEA POR VIOLACIÓN DE ESTA GARANTÍA O CUALQUIER OTRA RAZÓN. ESTA GARANTÍA NO SE APLICA A LOS ACCESORIOS.

ESTE PRODUCTO ESTÁ DISEÑADO PARA SER UTILIZADO EN EL HOGAR ÚNICAMENTE. SI SE UTILIZA PARA PROPÓSITOS COMERCIALES O DE ALQUILER, ESTÁ GARANTÍA ES VÁLIDA ÚNICAMENTE DURANTE 30 DÍAS A PARTIR DE LA FECHA DE COMPRA.

Si cualquier producto está defectuoso con respecto a los materiales o mano de obra, regréselo porte pagado junto con el recibo de compra a cualquier Centro de Servicio Wagner Autorizado (la lista de Centros de Servicio se adjunta con este producto). El Centro de Servicio Wagner Autorizado reparará o reemplazará el producto (a la discreción de Wagner) y se lo regresará porte pagado.

ALGUNOS ESTADOS, DEPARTAMENTOS O PROVINCIAS NO PERMITEN LIMITACIONES EN CUANTO AL PERÍODO DE VALIDEZ DE UNA GARANTÍA IMPLÍCITA NI LA EXCLUSIÓN DE DAÑOS DIRECTOS O INDIRECTOS. POR LA TANTO, LA LIMITACIÓN Y LA EXCLUSIÓN ANTERIOR PUEDEN NO APLICARSE A USTED.

ESTA GARANTÍA LE OTORGA DERECHOS LEGALES ESPECÍFICOS Y USTED TAMBIÉN PUEDE TENER OTROS DERECHOS QUE VARÍAN DE UNA LOCALIDAD A OTRA.